

56 У-2АП, заводской 3456, принадлежащий Отделу по Борьбе с Вредителями Народного Комиссариата Земледелия СССР, середина 30-х годов. Самолет оборудован распылителем химикатов с приводом от набегающего потока воздуха. Бак с химикатами установлен в средней кабине, задняя кабина закрыта крышкой. Ветрозащитный козырек прямоугольной формы (по типу самолета У-1), установлен только на передней кабине. Самолет окрашен по всем поверхностям серо-серебристым лаком Алл. Капот, шасси, крепления стоек крыла и локт топливного бака в центроплане темного цвета (вероятно темно-зеленые (аэролак 3Б), либо черные).

U-2AP, serial number 3456, belonged to the Department of Pest control of the National Commissariat of Agriculture of the USSR, mid 1930s. Aircraft were equipped with a spray of chemicals with the drive from a running stream of air. Tank with chemicals were mounted at middle cabin, rear cabin were covered by hatch, squared wind-shelter peak (like on U-1 aircraft) were mounted only on front cabin. Aircraft is overall Flat Grey/Silver (All aerolacquer), metal part of cowling, chassis and wings racks and fuel tank hatch on upper surface of wing - unknown dark colour, probably it was Flat Dark Green (3B aerolacquer) or Flat Black.



58 У-2, серийный номер не установлен, «Комсомольская Правда» из состава Особой Сводной Агитационной Эскадрильи имени Максима Горького, середина 30-х годов. Самолет целиком окрашен серо-серебристым аэролаком Алл, декоративные элементы капота, воздушный винт, кромки крыльев, фюзеляжа и оперения, шасси, стойки крыльев, подкосы стабилизатора и защитные дуги на нижних крыльях окрашены красным аэролаком Аллр. Регистрационные коды СССР-N840 нанесены аналогично (57).

U-2, serial number 3456, named after newspaper Komсомольская Pravda, belonged to the Special Mixed Agitation Aviation Squadron, named after Maksim Gorkiy, mid 1930s. Aircraft is overall Flat Grey/Silver (All aerolacquer), nose section and bottom and upper surfaces of fuselage, chassis and wings racks and wings edges were painted in Flat Red (Alлp aerolacquer), registration codes СССР-N840 were placed on same position as (57).

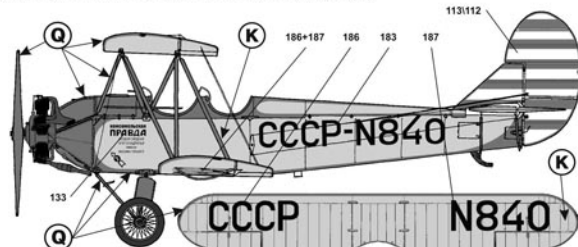

57 У-2АП, серийный номер не установлен, производства московского завода ГАЗ №25, с самым ранним вариантом капотирования мотора с закрытым картером (из первых выпущенных 200 шт.), принадлежащий обществу «Добролет», начало 30-х годов. («Добролет» - российское общество добровольного воздушного флота, предшественник ГУВФ «Добролет», существовавшее с марта 1923 по февраль 1932 года). Вторая и третья кабины закрыты крышками, самолет, наряду с аналогично окрашенным У-2 (ССС-417) использовался для перевозки почты. Ветрозащитный козырек прямоугольный по типу самолета У-1, сидья колеж закрыты крышками. Самолет окрашен по всем поверхностям серо-серебристым лаком Алл. Носовая часть фюзеляжа, стойки крыла, подкосы стабилизатора, передние подкосы шасси и нижняя поверхность фюзеляжа окрашены в черный (Flat Black) цвет. Код «СССР-418» нанесен на вершине поверхности верхнего крыла, нижние поверхности нижнего крыла сверху и по бортам фюзеляжа.

U-2AP, serial number is unknown, belonged to the Department of Pest control of the National Commissariat of Agriculture of the USSR, mid 1930s. Aircraft were equipped with a spray of chemicals with the drive from a running stream of air. Tank with chemicals were mounted at middle cabin, rear cabin were covered by hatch, squared wind-shelter peak (like on U-1 aircraft) were mounted only on front cabin. Aircraft is overall Flat Grey/Silver (All aerolacquer), metal part of cowling, chassis and wings racks and fuel tank hatch on upper surface of wing - unknown dark colour, probably it was Flat Dark Green (3B aerolacquer) or Flat Black.

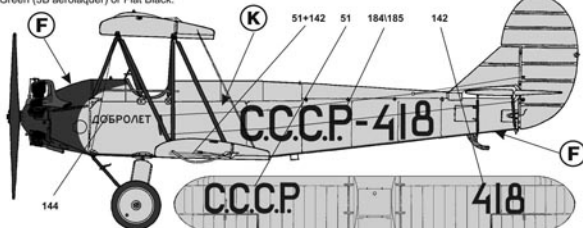

59 У-2, серийный номер не установлен, принадлежащий аэроклубу аэродрома Тушино, середина 30-х годов. С самолета совершали прыжки парашютистов, цифра «120» на эмблеме - количество прыжков совершенных с этого самолета. Качалка и тросы рулей по левому борту закрыты кожаном для предотвращения зацепления строп. Верхние и боковые поверхности самолета окрашены в зеленый цвет (аэролак 3Б), нижние - в светлый серо-голубой цвет. Декоративные полосы на фюзеляже и продольные полосы на верхнем крыле - белого цвета. Код «СССР-С3617» нанесен на вершине поверхности верхнего крыла, нижние поверхности нижнего крыла сверху.

U-2, serial number is unknown, belonged to the Tushino airclub, mid 1930s. From this aircraft jumps of parachutists, figure "120" on an emblem - quantity of jumps perfect were made from this plane. The rocking chair and cables of wheels on the left board are closed by a casing for gearing prevention sling. Upper and lateral surfaces of aircraft were painted in Flat Dark Green (3B aerolacquer), bottom surface were painted in Flat Light Blue/Grey (this enamel had'tn specific code). Part of fuselage and rudder were painted in Flat White, registration codes were placed on upper surfaces of upper wing, bottom surfaces of bottom wing/

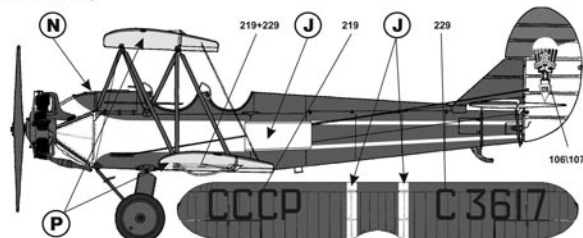

60 У-2, серийный номер не установлен. (по документам обозначен как У-2СП, но на самолете всего 2 кабины) принадлежащий Главному Управлению Северных Морских Путей Главлморфлота СССР, привлечавшийся для спасения экспедиции "Северный Полюс-1" с дрейфующей льдины, февраль 1938 года. Этот У-2 совместно с У-2 (ССР-М32) базировались на дрейфующей льдине в Гренландском море, откуда и совершили полеты. Верхние и боковые поверхности самолета окрашены в защитный зеленый цвет (аэролак Антл), нижние поверхности - в серо-серебристый цвет (аэролак Ал). Зимний колот цвета неокрашенного алюминия. Код «СССР-Н224» нанесен на верхние поверхности верхнего крыла, нижние поверхности нижнего крыла сверху и по бортам фюзеляжа. Самолет оснащен топливным баком в центроплане верхнего крыла, лыжным шасси и зимним колотом.

U-2, serial number is unknown, (in document aircraft shown as U-2SP, but it had only two cabins), belonged to the Main Department of North Maritime Routes of the USSR civilian fleet, February 1938. This aircraft took a part in rescue expedition for evacuation of "North Pole-1" station from drifting ice floe, this U-2 with Sh-2 flying boat were based at drifting ice floe in Greenland Sea. Upper and lateral surfaces were painted in Flat Dark Green (Alta aerolaquer), bottom surfaces were painted in Flat Gray/Silver (Ala aerolaquer). Aircraft had skis chassis and winted type cowling (cowling were unpainted aluminium. USSR-H224 codes were placed on upper surfaces of upper wing, bottom surfaces of bottom wing and on both sides of fuselage.

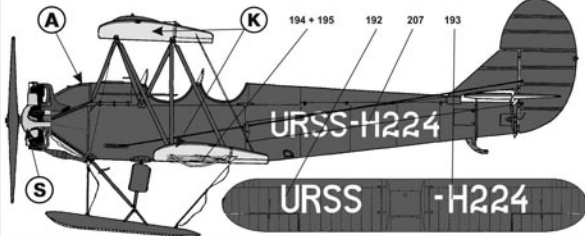

62 По-2, серийный номер не установлен, принадлежащий не установленному Авиационному Полку ВВС РККА, использовался как связной самолет, Чехословацкая авиация, аэродром Прага, май 1945 года. Особенностью самолета является отсутствие защитных дуг фары на нижнем крыле. Самолет окрашен по стандарту 1943 года (схема VII). Расположение ОЗ ВВС РККА - по стандарту 1941 года, аналогично (30). Размер ОЗ ВВС РККА на руле поворота значительно меньше стандартного. Окраска верхней части колота значительно вытерта до металла.

Po-2, serial number is unknown, belonged to unknown Aviation Regiment of the VVS RKKA, May 1945, Prague. Aircraft used as coherent plane, there was not protective arches and a headlight on the bottom wing. Aircraft painted by type 1943 scheme (scheme VII), VVS RKKA insignias were placed by type 1941 placing scheme, similar to (30). Insignia on the rudder were smaller, than standard, upper part of cowling were strongly wearing off, clearly seen metal body of cowling.

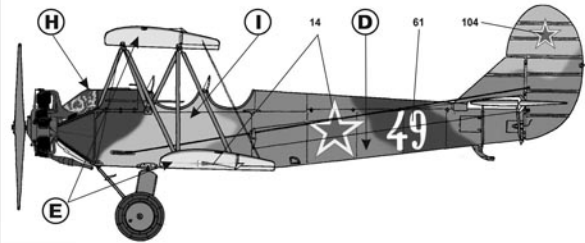

61 По-2А, серийный номер не установлен, принадлежащий разведывательному отряду археологической Хорезмской экспедиции Сергея Павловича Толстова, 1948 - 1951 годы. С этого самолета проводилась аэрофото-съемка исторических объектов в пустыне Кызыл-Кум. Самолет окрашен по послевоенному стандарту (схема IX) - верхние и боковые поверхности самолета окрашены в зеленый цвет (аэролак АМТ-4), нижние - в светлый серо-голубой цвет (аэролак АМТ-7). Регистрационные коды «СССР-А2386» нанесены на верхние поверхности верхнего крыла, нижние поверхности нижнего крыла сверху и по бортам фюзеляжа

Po-2a, serial number is unknown, belonged to the Reconnaissance Division of the Khorezm archeological expedition, 1948 - 1951. Thus aircraft used for search and in flight photo of historical objects in Kizil-Kum desert (Turkmen Soviet Socialist Republic). Aircraft painted by typical post-war scheme (scheme IX) - upper and lateral surfaces were painted in Flat Green (AMT-4 enamel) colour, bottom surfaces were painted in Flat Light Blue/Grey colour (AMT-7 enamel). СССР-A2386 registration codes were placed on upper surfaces of upper wing, bottom surfaces of bottom wing and on both sides of fuselage.

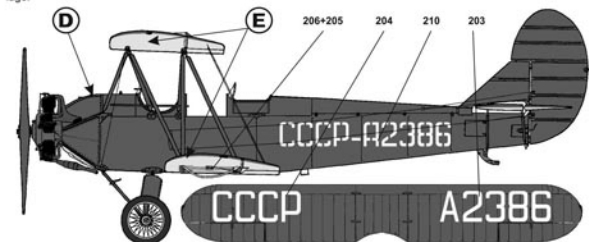

63 С-2, серийный номер не установлен, принадлежащий не установленному Авиационному Полку ВВС РККА, Ленинградский фронт, вторая половина 1943 года. Самолет окрашен по стандарту 1943 года (схема VII) - на верхних и боковых поверхностях пятна зеленого (аэролак АМТ-4), светлого серо-коричневого (аэролак АМТ-1) и темно-серого (аэролак АМТ-12) цветов. Нижние поверхности окрашены в серо-голубой цвет (аэролак АМТ-7). Расположения камуфляжных пятен отливо от стандартной схемы, вероятно камуфляж наносился в ходе эксплуатации, заметны следы подкрасиваний. Расположение ОЗ - по стандарту 1941 года, аналогично (30). Верхняя часть руля поворота окрашена в белый цвет с тонкой красной обводкой.

S-2, serial number is unknown, belonged to unknown Aviation Regiment of the VVS RKKA, Leningrad front, the second half of the 1943. Aircraft painted by type 1943 scheme (scheme VII) - Flat Green (aerolaquer AMT-4), Flat Light Brown (aerolaquer AMT-1) and Flat Dark Grey (aerolaquer AMT-12) spots on upper and lateral surfaces, bottom surfaces were painted in Flat Light Blue/Grey (aerolaquer AMT-7). Placing scheme of spots are different, than standard, probably painting were made at technical division, there was traces of later colourings atop of main painting. Top part of rudder is Flat White with thin red outline.

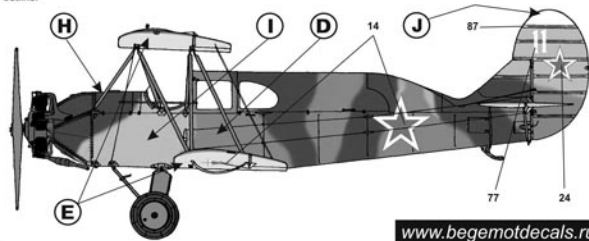

64 С-3, серийный номер не установлен, принадлежащий неустановленному Авиационному подразделению из состава ВВС РККА, Западный фронт, весна 1942 года. Изначально самолет нес нестандартную окраску - верхние и боковые поверхности самолета окрашены в зеленый цвет (аэролак АМТ-4), нижние - в светлый серо-голубой (аэролак АМТ-7), позже поверх зеленого цвета была нанесена легкосмываемая белая краска МК-7. Красные кресты нанесены на нижней поверхности крыльев и по бортам фюзеляжа. Самолет оснащен лыжным шасси.

S-3, serial number is unknown, belonged to unknown Aviation Division of the VVS RKKA, West front, spring 1942. Initially aircraft had unstandard painting - upper and lateral surfaces were painted in Flat Green (AMT-4 aerolacquer), bottom surfaces were painted in Flat Light Blue/Grey (AMT-7 aerolacquer). During winter time atop all AMT-4 painting (except skies) were placed temporary winter camouflage (easy removed MK-7 enamel). Red crosses were placed on the bottom surfaces of wing and on both sides of fuselage. There was skies chassis on aircraft, but no winter type cowlng.

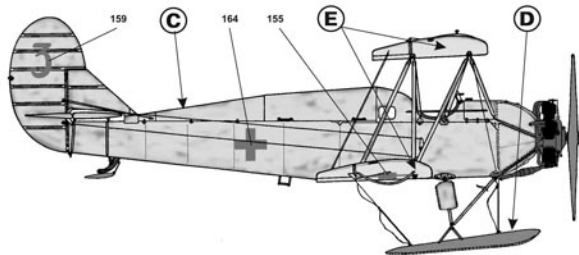

66 С-3, серийный номер не установлен, принадлежащий неустановленному Авиационному подразделению из состава ВВС РККА, Волховский фронт, зима-весна 1944 года. Изначально верхние и боковые поверхности самолета окрашены в зеленый цвет (аэролак АМТ-4), нижние - в светлый серо-голубой (аэролак АМТ-7), позже поверх зеленого цвета были нанесены пятна легкосмываемой белой краски МК-7. Перед хвостовым оперением видны остатки белой вертикальной полосы - знака быстрой идентификации санитарных самолетов. ОЗ ВВС РККА нанесены по схеме 1941 года, звезда на фюзеляже меньше стандартного размера и имеет более тонкую белую окантовку. Лыжи самолета окрашены в неопознанный светлый цвет, вероятно аэролак АЛ-4дп или АЛ.

S-3, serial number is unknown, belonged to unknown Aviation Division of the VVS RKKA, Volkhov front, winter-spring 1942. Initially upper and lateral surfaces were painted in Flat Green (AMT-4 aerolacquer), bottom surfaces were painted in Flat Light Blue/Grey (AMT-7 aerolacquer). On upper surfaces were placed spots of temporary winter camouflage (easy removed MK-7 enamel). There wasn't red crosses, but VVS RKKA insignia were placed by type 1941 placing scheme, red stars on fuselage is unstandard. Skies were painted in unknown light colour - probably it was АЛ-4дп or АЛ aerolacquer.

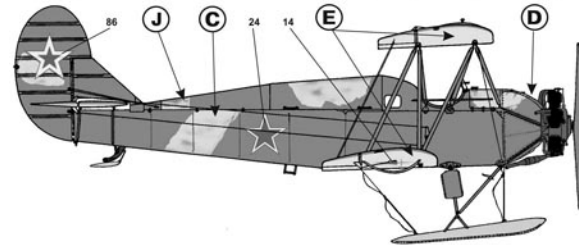

65 У-2ЛНБ, серийный номер не установлен, принадлежащий 763 НЛБАП ВВС РККА, Кавказ, 1942 год. Самолет окрашен по стандарту 1937-39 годов (схема III) - верхние и боковые поверхности окрашены в защитный зеленый цвет (аэролак АЛ11), нижние - в серо-серебристый (аэролак АЛ). ОЗ ВВС РККА нанесены на нижней поверхности крыльев и по бортам фюзеляжа. Лакорасочное покрытие самолета сильно изношено, имеются многочисленные следы подрачиваний, пулемет и кронштейн для него отсутствуют, вероятно самолет был передан из летного училища. В этом же полку эксплуатировались еще два аналогично укомплектованных и окрашенных самолета У-2ЛНБ с бортовыми номерами «26» и «12».

U-2LNB, serial number is unknown, belonged to the 763-th Night Light Bomber Aviation Regiment of the VVS RKKA, Caucasus, 1942. Aircraft painted by type 1937-1939 scheme (scheme III) - upper and lateral surfaces were painted in Flat Dark Green (Alls aerolacquer) upper surface painting is strongly wearing off, bottom surfaces were painted in Flat Gray/Silver (All aerolacquer). VVS RKKA insignia were placed only on bottom surfaces of wings and on fuselage. There was not machine gun on aircraft, probably this aircraft were transferred to regiment from one of pilot school. In same line in this regiment were operated two U-2LNBs in same completion and painting scheme with board numbers 26 and 12.

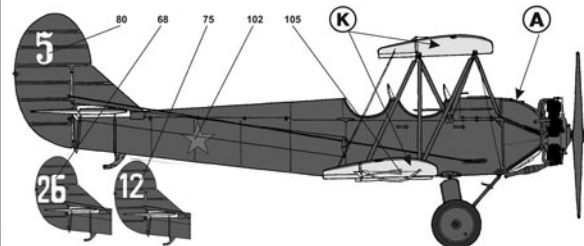

67 По-2, серийный номер не установлен, участвовавший в съемках фильма «Небесный тихоход», 1945 год, на этой машине летал «майор Булочкин», кинорежиссером Николая Кручкова. В съемках использовался как минимум еще один самолет с тем же бортовым номером, но нанесенный с сильной кляксой и протупированный на кале. Отобе в гарнiture оснащен оторванной обшивкой крышью. Самолет окрашен по стандарту 1943 года (схема VII), но расположение пятен отличается от стандартного. Расположение ОЗ ВВС РККА - по стандарту 1941 года, аналогично (30).

Po-2, serial number is unknown, which were used during production of "Heavenly slow mover" movie, 1945. By this aircraft "major Bulochkin", Nikolay Kryuchkov's film star flew. There was at least one other U-2 used, board number at this aircraft written with an inclination and also small board number placed on both sides of the rudder. Aircraft painted by type 1943 scheme (scheme VII), but position of spots were different, than standard. VVS RKKA insignias were placed by type 1941 placing scheme, similar to (30).

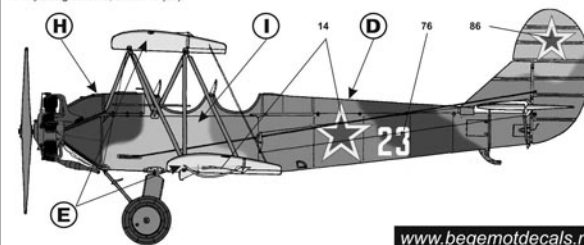

68 Po-2, серийный номер не установлен, из состава звена управления 15-го Штурмового Авиационного Полка (ШАП) ВВС РККА, апрель 1945 года, аэродром Виттенберг, Германия. Самолет окрашен по стандарту 1943 года (схема VII) - на верхних и боковых поверхностях палла зеленого (аэролак AMT-4), светлого серо-коричневого (аэролак AMT-1) и темно-серого (аэролак AMT-12) цветов. Нижние поверхности окрашены в серо-голубой цвет (аэролак AMT-7). Расположение ОЗ - по стандарту 1941 года, аналогично (30).

Po-2, serial number is unknown, belonged to command squadron of the 15-th Strike Aviation Regiment (SAR) of the VVS RKKA, Wittberg airfield, Germany, April 1945. Aircraft painted by type 1943 scheme (scheme VII) - Flat Green (aerolacquer AMT-4), Flat Light Brown (aerolacquer AMT-1) and Flat Dark Grey (aerolacquer AMT-12) spots on upper and lateral surfaces, bottom surfaces were painted in Flat Light Blue/Grey (aerolacquer AMT-7). VVS RKKA insignias were placed by type 1941 placing scheme, similar to (30).

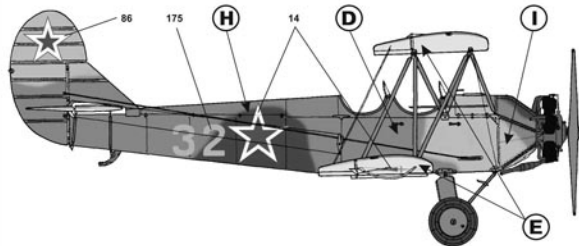

70 По-2Л, серийный номер не установлен, принадлежащий Министерству Геологии СССР, аэродром Белое море, весна 1950 года. Самолет целиком окрашен в серо-серебристый цвет (аэролак АИ), съемный зимний капот - цвета неокрашенного алюминия. В зимний период на данный самолет устанавливалось лыжное шасси и зимний капот. Коды регистрации «СССР-Г310» нанесены на верхние поверхности верхнего крыла, нижние поверхности нижнего крыла сверху и по бортам фюзеляжа.

Po-2L, serial number is unknown, belonged to the Ministry of Geology of the USSR, Belaye more airfield, spring 1950. Aircraft is overall Flat Grey/Silver (AI aerolacquer), winter spine cowling was unpainted aluminium colour. During winter time on this aircraft were mounted winter cowling and skis. Registration codes СССР-Г310 were placed on upper surfaces of upper wing, bottom surfaces of bottom wing and on both sides of fuselage.

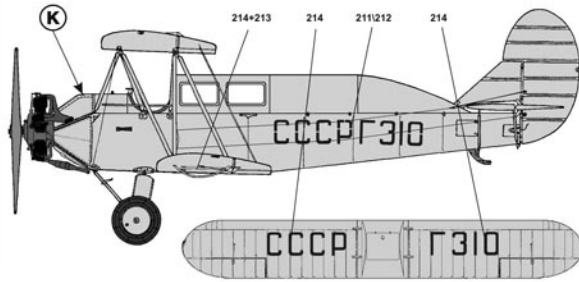

69 Po-2, серийный номер не установлен, принадлежащий неуставленному учебному подразделению ВВС РККА, предположительно первые послевоенные годы. Самолет окрашен по схеме 1945 года (схема IX) - верхние и боковые поверхности самолета окрашены в зеленый цвет (аэролак AMT-4), нижние поверхности - светлые серо-голубые (аэролак AMT-7). Расположение ОЗ ВВС РККА по стандарту 1941 года, аналогично (30). Надписи «учебный» и «зона» на руле поворота и киле свидетельствуют о наличии достаточного для полетов курсантов в пилотающую зону летного ресурса самолета.

Po-2, serial number is unknown, belonged to unknown training squadron of the VVS RKKA, presumably firsts postwar years. Aircraft painted by type 1945 scheme (scheme IX) - upper and lateral surfaces were painted in Flat Green (AMT-4 aerolacquer), bottom surfaces were painted in Flat Light Blue/Grey (AMT-7 aerolacquer). VVS RKKA insignias were placed by type 1941 placing scheme, similar to (30). Writings on the fin and rudder - sign that this aircraft used for flights by cadets.

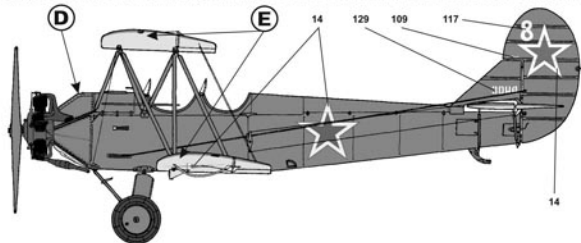

71 У-2, заводской номер 2811, принадлежащий Одесской Летной школе ГВФ СССР, участник пролета над демонстрацией, 1 мая 1933, г. Одесса. Самолет окрашен по стандартной схеме конца 20-х - начала 30-х годов (схема I): верхние и боковые поверхности окрашены в зеленый цвет (аэролак 35), нижние поверхности окрашены в светлый серо-голубой цвет. Верхняя часть руля поворота окрашена в желтый цвет. Регистрационный код «Ш-556» нанесен только на бортах фюзеляжа. В полете участвовали еще два аналогично окрашенных и маркированных У-2 этой же авиашколы с кодами «Ш-263» (используйте элементы декали 234 и 236) и «Ш-594» (используйте элементы декали 177 и 199). Серийные номера располагаются по схеме на последней странице инструкции.

U-2, serial number 2811, belonged to Odessa Flight School of the USSR Civilian Air Fleet, May 1933. This aircraft took a part in flypast over 1-st May 1933 demonstration in Odessa. Aircraft painted by type late 1920s scheme (scheme I) - upper and lateral surfaces were painted in Flat Green (35 aerolacquer), bottom surfaces were painted in Flat Light Blue/Grey (this enamel had'tn specific code). Upper part of rudder were painted in Flat Yellow, registration code were placed only on fuselage boards. During flypast there were two other U-2s from this school in same painting and marking scheme - Ш-263 (please use decal elements 234 and 236) and Ш-594 (please use decal elements 177 and 199). Serial number position on all this aircrafts - as shown at scheme at the last page of instruction.

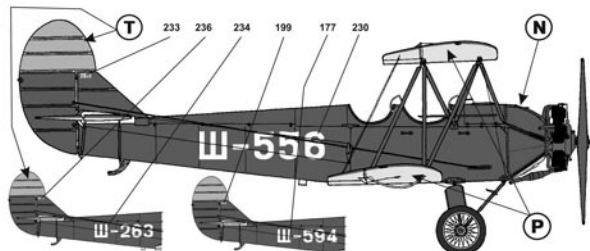

72 Po-2NAK (Ночной Артиллерийский Корректировщик), серийный номер не установлен, выпущен ГАЗ №51 на базе У-2ЛНБ, принадлежащий неуставленному Авиационному Полку ВВС РККА, 1944 год. Особенностью Po-2NAK была антенна радиостанции РСМ-4 проходящая от мачты на центроплане к рулю поворота. Самолет окрашен по стандарту 1943 года (схема VII), слева на гаргроте в районе кронштейна пулемета - пятно темно-серого цвета (аэролак АМТ-12), вероятно следы ремонта. Расположение ОЗ ВВС РККА - по стандарту 1941 года, аналогично (30).

Po-2NAK (Night Artillery Spotter aircraft) , serial number is unknown, were produced at State Aviation Factory N51 on base of U-2LNB, belonged to unknown Aviation Regiment of the VVS RKKA, 1944. Main visual difference of Po-2NAK - hummock radiostation antenna from mast on centroplane to rudder. Aircraft painted by type 1943 scheme (scheme VII), on the port side of fuselage near machine gun holder were placed additional Flat Dark Grey spot - presumably it were placed during overhaul. VVS RKKA insignias were placed by type 1941 placing scheme, similar to (30).

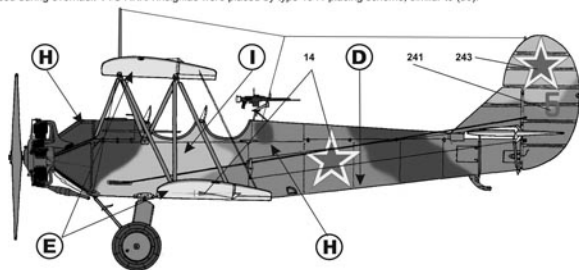

74 У-2ЛНБ, серийный номер не установлен, принадлежащий неуставленному Авиационному Полку ВВС РККА, предположительно вторая половина 1943 года. Самолет окрашен по стандарту 1941 года (схема VI) - сочетание камуфляжных пятен зеленого (аэролак АМТ-4) и черного (аэролак АМТ-6) цветов на верхних и боковых поверхностях, нижние поверхности окрашены светлым серо-голубым цветом (аэролак АМТ-7), черные камуфляжные пятна в районе халата и кабины сильно вытерты, к ним подписаны «ветхак». Расположение ОЗ ВВС РККА - по стандарту 1941 года, аналогично (03).

U-2LNB, serial number is unknown, belonged to unknown Aviation Regiment of the VVS RKKA, presumably second half of 1944. Aircraft painted by the 1941 typical scheme - pre-war scheme (scheme VI), on upper and lateral surfaces were placed Flat Green (aerolaquer АМТ-4) and Flat Black (aerolaquer АМТ-6) camouflage patterns. Bottom surfaces were painted in Flat Light Blue/Grey (aerolaquer АМТ-7). Flat Black spots on fuselage over cabins were strongly wearing off, there were add new one sFlat Black spots in the form of branches. VVS RKKA insignias were placed by type 1941 placing scheme, similar to (30).

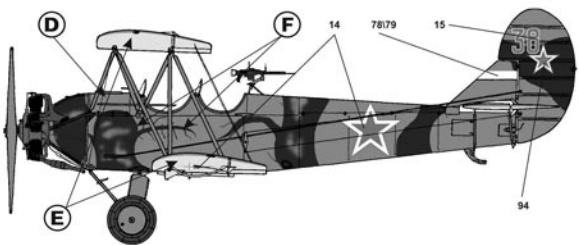

73 С-3, серийный номер не установлен, принадлежащий неуставленному Авиационному подразделению из состава ВВС РККА, предположительно лето 1942 года. Данный самолет был передан из У-2СП или У-2АП, и в основном сохранил исходную окраску по схеме начала 30-х годов (схема II) - верхние и боковые поверхности окрашены в защитный зеленый цвет (аэролак Анли), нижние - в светлый серо-голубой (аэролак АНГ). Гаргрот и руль поворота более светлого цвета (вероятно защитно-зеленый, АМТ-4), эти элементы конструкции окрашены неаккуратно, с разводами более темного цвета. На руле поворота следы подкраски более светлым цветом (возможно светлый серо-коричневый, АМТ-1). Расположение ОЗ - по стандарту 1941 года, аналогично (30).

S-3, serial number is unknown, belonged to unknown Aviation Division of the VVS RKKA, presumably summer 1942. This aircraft were converted from U-2SP or U-2AP and most surfaces of aircraft were saved initial painting scheme by type early 1930s - upper and lateral surfaces of aircraft were painted in Flat Dark Green (Anlis aerolaquer), bottom surfaces were painted in Flat Light Blue (Anlr aerolaquer). Dorsal part of spine and rudder are lighter, than main painting, probably its were painted in Flat Green (АМТ-4 aerolaquer), and this colour were placed unevenly - with spots of more dark colour. On rudder surface there was spots of unknown (probably Flat Light Brown АМТ-1 aerolaquer). VVS RKKA insignias were placed by type 1941 placing scheme, similar to (30).

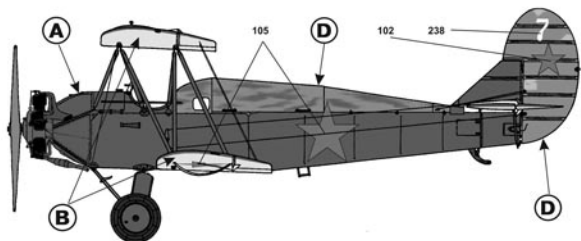

75 С-2, серийный номер не установлен, принадлежащий 23-му Отдельному Берлинскому орденом Александра Невского и Богдан Хмельницкого II-ой степени Авиационного Полка ГВФ СССР, осень 1945 года. Самолет окрашен по стандарту 1943 года (схема VII), но расположение пятен камуфляжа сильно отличается от заданной инструкции. Расположение ОЗ ВВС РККА - по стандарту 1941 года, аналогично (30).

S-2, serial number is unknown, belonged to the 23-th Berlin Separate Aviation Regiment (nominated by Alexander Nevsky and Bogdan Khmel'nitskiy (2-nd rank) medals) from USSR Civil Aviation, autumn 1945. This regiment was adopted in VVS RKKA structure as transport regiment. Aircraft painted by type 1943 scheme (scheme VII), but position of spots was different, than standard. VVS RKKA insignias were placed by type 1941 placing scheme, similar to (30).

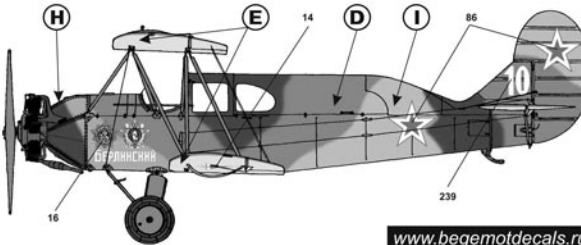

76

У-2СП, серийный номер не установлен, принадлежащий Особой Сводной Агитсадрилье имени М. Горького. Этот У-2СП «Биробиджанец» был зачислен в эскадрилью в 1933 году, став одним из первых трех У-2 в ее составе. Первоначально самолет имел регистрационный код СССР-А205, позже замененный на международный СССР-N205. В 1935-м году года, самолет был передан в ОСАВИАХИМ, а регистрация сменилась на СССР-С744, а литдизайнер его сменил У-2СП «Биробиджанец» с регистрационным номером СССР-А370. На самолете установлены прямоугольные козырьки кабины по типу У-1, козырек на средней кабине отсутствует. Самолет окрашен по всем поверхностям в серо-серебристый цвет (аэролак Алл). Металлические части капота, шасси, крепления стоек крыла - верхнего цвета (вероятно черные, возможно темно-зеленый аэролак 3Б). Коды регистрации нанесены на верхние поверхности верхнего крыла, нижние поверхности нижнего крыла сверху и по бортам фюзеляжа.

U-2SP, serial number is unknown, belonged to the Separate Agitation Squadron named after Maksim Gorkiy. This aircraft were donated to squadron during 1933. It was one of first three U-2s in Squadron. Initially it had СССР-А205 registration codes, later it was changed to СССР-N205. In 1935 this aircraft were debated to OSOAVIAKHIM, registration were changed to СССР-С744, other one U-2 were donated to Squadron with same name "resident of Birobidzhan" with registration СССР-А370. On front and rear cabin were mounted rectangular peaks. Aircraft is overall Flat Grey/Silver (All aerolaquer), metal part of cowling, chassis and wings racks and fuel tank hatch on upper surface of wing - unknown dark colour, probably it was Flat Dark Green (3B aerolaquer) or Flat Black.

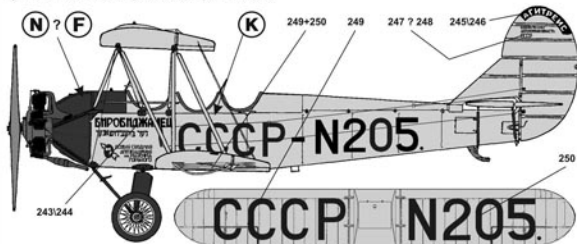

78

По-2, серийный номер не установлен, принадлежащий неустановленному подразделению Авиации Пограничных войск СССР вторая половина 50-х годов. Самолет окрашен по стандарту конца 40-х годов (схема X) - верхние и боковые поверхности окрашены в зеленый цвет (эмаль АГТ-4), нижние - в серо-голубой цвет (эмаль АГТ-16) серо-голубого цвета. ОЗ ВВС СССР нанесены по новой схеме введенной в 1955 году - на нижние и верхние поверхности крыльев и на руле направления с двух сторон.

Po-2, serial number is unknown, belonged to unknown aviation division of USSR Border Guard Forces, second half of the 1950s. Aircraft painted by late 1940s scheme (scheme X) - upper and lateral surface were painted in Flat Green (AGT-4 enamel), bottom surfaces were painted in Flat Light Blue /Grey (AGT-16 enamel). VVS RKKA insignias were placed by type 1955 placing scheme - on upper and bottom surfaces of wings and on both sides of the rudder.

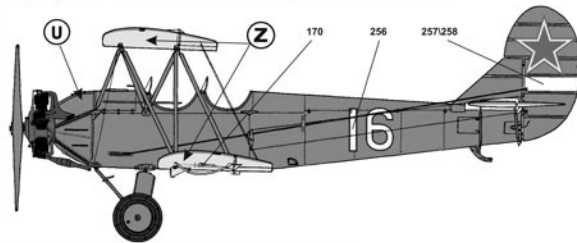

77

У-2ЛНБ, серийный номер не установлен, принадлежащий 46-му Гвардейского Таманского НБАЛ из состава 325 НБАД ВВС РККА, предположительно 1944-1945 гг. Полк был укомплектован женскими экипажами. Надпись на фюзеляже сделана в честь командира эскадрильи младшего лейтенанта Евдокии Носаль, убитой 23 апреля 1943 года при атаке немецкого истребителя в районе Новороссийска. Оставшийся без пилота самолет привезла на аэродром и посадила штурман Глафира (Ирина) Каширина, 1-го августа 1943 года погибшая в ходе боевого вылета. Евдокия Носаль посмертно была удостоена звания Героя Советского Союза, став первой женщиной-летчиком удостоенной такого звания в ходе Великой Отечественной войны. Самолет окрашен по стандарту 1943 года (схема VII), расположение ОЗ ВВС РККА - по стандарту 1941 года, аналогично (30).

Po-2LNB, serial number is unknown, belonged to the 46-th Guardian Taman' Night Bomber Aviation Regiment from the 325-th Night Bomber Aviation Division of the VVS RKKA, presumably 1944-1945. This regiment was fully female, the inscription on starboard of fuselage was made in honor of the pilot, second lieutenant Evdokia Nosal, April 23, 1943 she was killed in the air during Luftwaffe fighter attack over Novorossiysk. The aircraft which has remained without the pilot were back to home airfield by control the navigator Glafira (Irina) Kashirina, who on August 1st, 1943 was killed during night bomber flight. Evdokia Nosal were posthumously awarded ranks of the Hero of the Soviet Union, having become the first airwoman awarded such rank during the Great Patriotic War. Aircraft painted by type 1943 scheme (scheme VII), VVS RKKA insignias were placed by type 1941 placing scheme, similar to (30).

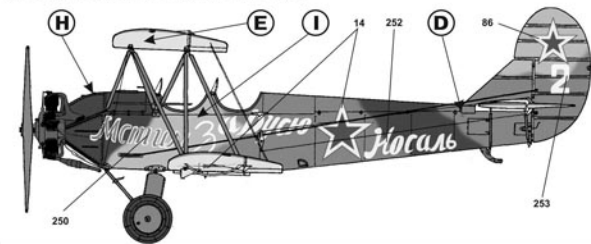

79

У-2, серийный номер не установлен, из состава авиашколы спортивного общества «Динамо», Новосибирск, начало 30-х годов. Самолет на обоих бортах фюзеляжа несет надписи «Чемист Чуваши», одновременно в школе эксплуатировался У-2 «Чувашино Динамовец», аналогично окрашенный и маркированный. Самолет окрашен по стандартной схеме конца 20-х - начала 30-х годов (схема I): верхние и боковые поверхности окрашены в зеленый цвет (аэролак 3Б), нижние поверхности окрашены в светлый серо-голубой цвет.

U-2, serial number is unknown, belonged to air school of "Dinamo" sport club, Novosibirsk. Early 1930s. This aircraft named "Security officer of Chuvashia". Dinamo sport club was founded by NKVD, there was other one U-2s in this school, with name "Chuvash Dynamo member" in similar painting and marking scheme. Aircraft painted by type late 1920s scheme (scheme I) - upper and lateral surfaces were painted in Flat Green (3B aerolaquer), bottom surfaces were painted in Flat Light Blue/Grey (this enamel had nt specific code).

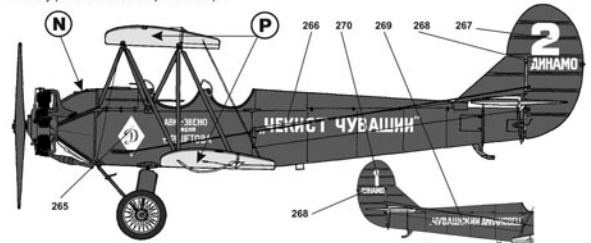

Расположение серийных номеров на самолете У-2/По-2.
Place of serial numbers for U-2/По-2 aircraft.

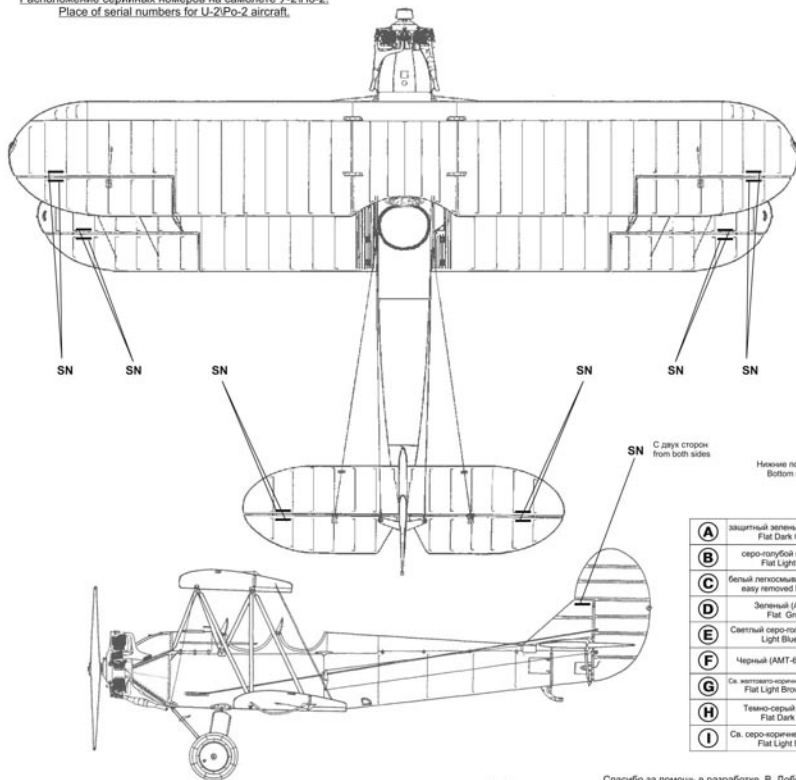

Окраска внутренних поверхностей самолетов У-2/По-2 с середины 30-х годов до завершения производства в 1959

Painting scheme for inner surfaces of U-2s/По-2s aircrafts from middle 1930s until finish of production in 1959

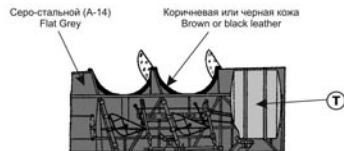

Окраска зимних лыж самолетов У-2/По-2 с середины 30-х годов до завершения производства в 1959

Painting scheme for winter skies of U-2s/По-2s aircrafts from middle 1930s until finish of production in 1959

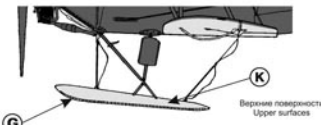

Верхние поверхности так же могли быть окрашены в цвет верхних поверхностей самолетов на некоторых вариантах.
Upper surfaces of skies can be painted in colour of upper surfaces of aircraft.

A	Затемненный зеленый цвет (A13) Flat Dark Green	J	Белый Flat White	S	Неокрашенный алюминий Neutral aluminum
B	серо-голубой цвет (A18) Flat Light Blue	K	Серо-серебристый (A1) Flat Grey/Silver	T	Желтый Flat Yellow
C	Белый легкосплавный (MK-7) визу removed Matt White	L	Черный (MB-6) Flat Black	U	Зеленый (AT-4) Flat Green
D	Зеленый (AMT-4) Flat Green	M	Серо-голубой (MB-2) Flat Blue/Grey	V	Светлый зеленый Flat Light Green
E	Светлый серо-голубой (AMT-7) Light Blue/Grey	N	Темный зеленый (35) Flat Dark Green	W	Темный красный Flat Dark Red
F	Черный (AMT-6) Flat Black	O	Черный матовый Matt Black	X	Кремовый Flat Cream
G	Св. желтого-коричневый «АЛ-4» для Flat Light Brown-Yellow	P	Светлый серо-голубой Flat Light Blue/Grey	Y	Светлый бежевый Flat Light Beige
H	Темно-серый (AMT-12) Flat Dark Grey	Q	Красный (A18) Flat Red	Z	Светлый серо-голубой АТТ-16 Flat Light Blue/Grey
I	Св. серо-коричневый (AMT-1) Flat Light Brown	R	Синий Flat Blue		