

1 Ка-27ПЛ, серийный номер 13213, один из опытных образцов Ка-27, участвовавший в госиспытаниях в 1977-78 годах. Бортовой номер 22-05 - по внутреннему заводскому номеру 02205. На вертолете в период испытаний устанавливались различные антенны и магнитометры, позже все это было демонтировано. Окраска вертолета типична для Ка-27ПЛ - целиком окрашен в светлый серо-голубой цвет (Flat Dark Blue/Grey), включая стойки шасси, диски колес и колонку несущих винтов. Обечайки воздухозаборников и антинагарное покрытие за выхлопными соплами на мотогондолах - черного (Flat Black) цвета. Вертолет несет маркировку АЭРОФЛОТа и флаги СССР на внешних сторонах хвоста.

Ka-27PL, serial number 13213, one of prototypes of Ka-27, took part in state Ka-27 test program during 1977-78. Board number 22-05 - part of Kamov design bureau internal number 02205. During state tests different antennas and magnetic detectors were mounted on this helicopter, later they all were demounted. Helicopter's painting scheme is typical for Ka-27PL version - overall Flat Dark Blue/Grey including gears and wheels disks. Edges of air intakes and anticoking coating on lateral surfaces of engines compartment - Flat Black. Helicopter has civil air company AEROFLOT logotypes and USSR flags on fins surfaces.

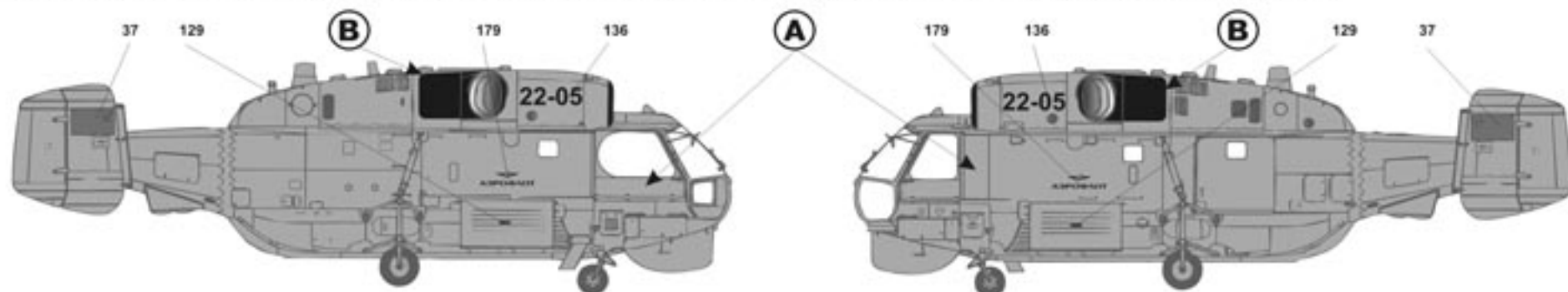

2 Ка-27ПЛ, принадлежащий 830-му ОКПЛВП, аэродром Североморск-2, сентябрь 1991-го года. Окраска вертолета - стандартная для Ка-27ПЛ, аналогично (1). Радиопрозрачные обтекатели антенн ДИСС под хвостовой балкой - темный серый (Flat Dark Grey), аварийный радиобуй на конце хвостовой балки - ярко-оранжевый (Flat International Orange). Помимо стандартных для 830-го ОКПЛВП военно-морских флагов СССР на бортах фюзеляжа, вертолет несет на левом борту отметки о трех обнаруженных подводных лодках, а также на двери грузового отсека - изображение белого медведя и Полярной звезды.

Ka-27PL, belonged to 830-th Separate Ship-based Antisubmarine Helicopter Regiment (SSBAHR), Russian North Fleet Aviation Group, Severomorsk-2, September 1991. Helicopter's painting is similar to (1), according to standard for Ka-27PL scheme - overall Flat Dark Blue/Grey including gears and wheels disks. Edges of air intakes and anticoking coating on lateral surfaces of engines compartment - Flat Black, RWR's in bottom surfaces of tailboom - Flat Dark Grey, floatable radiounit on the end of tailboom - Flat International Orange. On both sides of fuselage - USSR NAVY flags, on the port side of fuselage - marks of uncovered three NATO submarine and on cargo bay door - Polar star and polar bear.

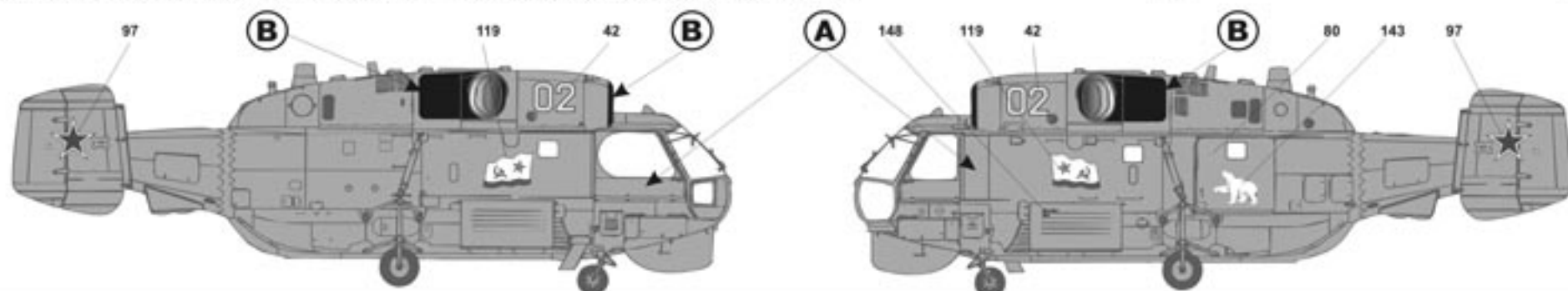
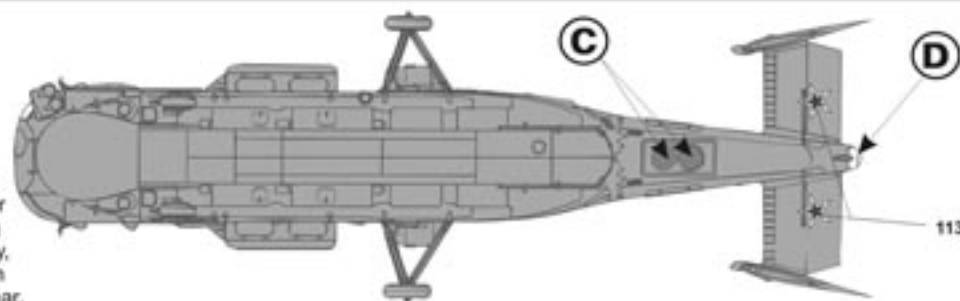

3 Ка-27ПЛ, принадлежащий 830-му ОКПЛВП авиации Северного Флота, аэродром Североморск-2, сентябрь 1991-го года. Окраска вертолета стандартная, аналогично (2), помимо стандартных для 830-го ОКПЛВП военно-морских флагов СССР на бортах фюзеляжа вертолет несет на левом борту за грузовой дверью изображение "летающей рыбы-меч" - своеобразная карикатура на Ка-27ПЛ.

Ka-27PL, belonged to 830-th Separate Ship-based Antisubmarine Helicopter Regiment (SSBAHR), Russian North Fleet Aviation Group, Severomorsk-2 airbase, September 1991. Helicopter's painting is similar to (2), standard for Ka-27PL scheme, on both sides of fuselage - USSR NAVY flags, on the port side of fuselage is the drawing of "flying swordfish" - original caricature of Ka-27PL.

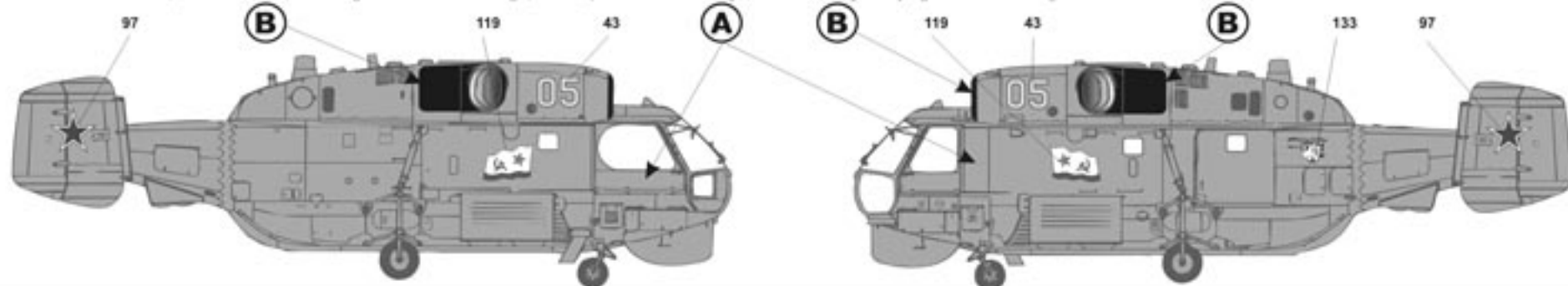

4 Ка-27ПЛ из состава 38-го Отдельного Корабельного Противолодочного Вертолетного Полка (ОКПЛВП) авиации Северного Флота, аэродром Североморск-2, начало 90-х годов. Окраска вертолета - стандартная для Ка-27ПЛ, аналогично (2). На обоих бортах вертолет несет эмблему полка и Андреевский флаг - флаг ВМФ России, в феврале 1993-го Ка-27 из 38-ой ОКПЛВП были включены в состав 830-го ОКПЛВП, аэродром Североморск-2, при этом желтые бортовые номера были закраснены и нанесены новые, красного цвета с белой обводкой. Новый бортовой номер данного вертолета не установлен.

Ka-27PL, belonged to 38-th Separate Ship-based Antisubmarine Helicopter Regiment (SSBAHR), Russian North Fleet Aviation Group, Severomorsk-2 airfield, the beginning of 90s. Helicopter's painting is similar to (2), standard for Ka-27PL scheme. On both sides of fuselage - badge of regiment and "St' Andrew flag" - official Russian Federation NAVY flag, in February 1993 all Ka-27s from 38-th SSBAHR were included in 830-th SSBAHR, Severomorsk-2 airbase, after rebasing the previous yellow board numbers were overpainted and helicopters took new, red with white outline board numbers. New board number of this helicopter is unknown.

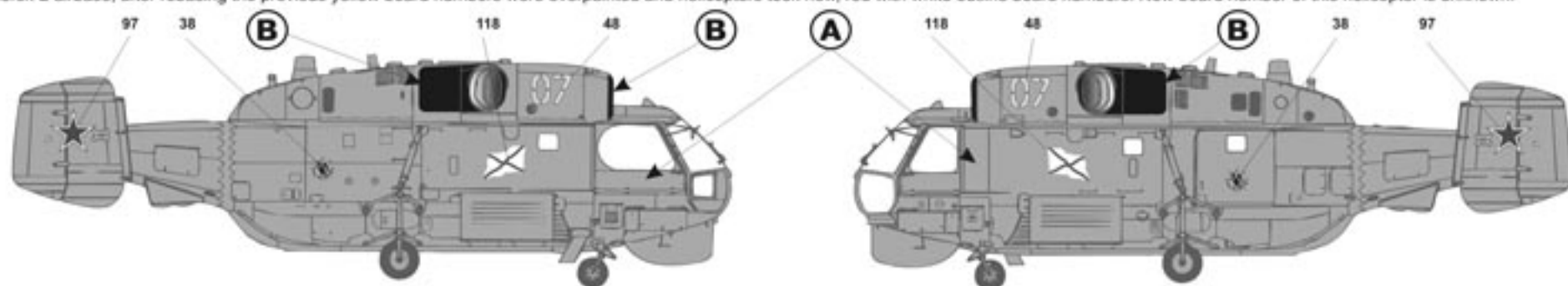

5 Ка-27ПЛ из состава 872-го Отдельного Корабельного Противолодочного Вертолетного Полка (ОКПЛВП) авиации Черноморского Флота Российской Федерации, аэродром Кача, Севастополь, Крым, март 2001-го года. Окраска вертолета - стандартная для Ка-27ПЛ - целиком в светлый серо-голубой цвет (Flat Dark Blue/Grey), включая стойки шасси, диски колес и колонку несущих винтов. Радиопрозрачные обтекатели антенн ДИСС под хвостовой балкой - темный серый (Flat Dark Grey), аварийный радиобуй на конце хвостовой балки - ярко-оранжевый (Flat International Orange). Вертолет несет бортовые номера в нестандартном для Ка-27ПЛ месте - на бортах фюзеляжа, а не на воздухозаборниках, изображения "морского" (потому что в тельняшке) дракона и Андреевский флаг на обтекателе РЛС спереди. На базе 872-го ОКПЛВП в СССР был организован центр подготовки летного и технического персонала зарубежных заказчиков вертолетов Ка-28.

Ka-27PL, belonged to 872-th Separate Ship-based Antisubmarine Helicopter Regiment (SSBAHR), Russian Black Sea Fleet Aviation Group, Kacha airfield, near Sevastopol, Crimea, March 2001. Helicopter's painting is similar to (2), standard for Ka-27PL scheme - overall Flat Dark Blue/Grey including gears and wheels disks. Edges of air intakes and anticoking coating on lateral surfaces of engines compartment - Flat Black, RWR's in bottom surfaces of tailboom - Flat Dark Grey, floatable radiounit on the end of tailboom - Flat International Orange. On both sides of fuselage (in nonstandard for Ka-27PL position, versus standard position on air intakes) board numbers and badge - Sea Dragon, St' Andrew flag is placed on frontal surfaces of nose RWR's. In the USSR time on the base of 872-th SSBAHR the center of retraining of pilots and technicians for export Ka-27PL version Ka-28 was organized.

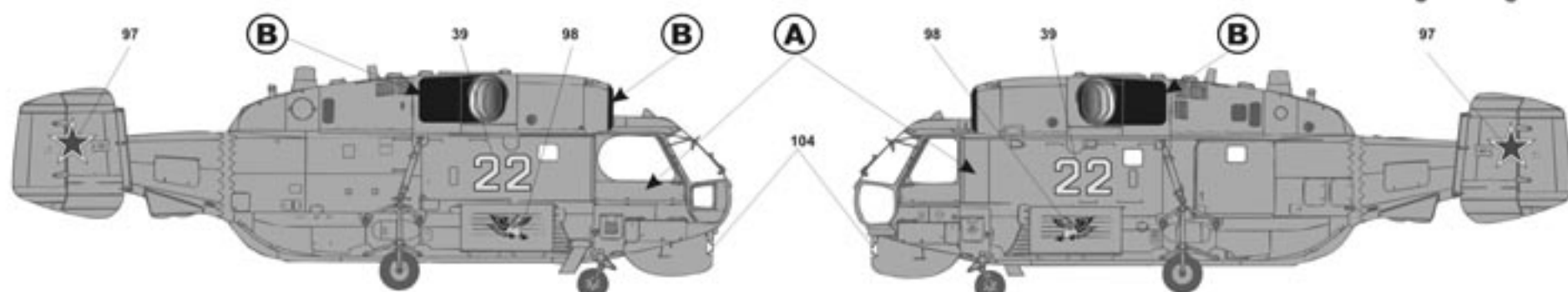
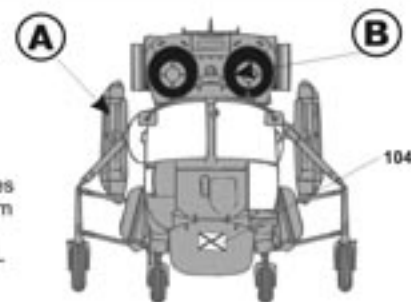

6 Ka-27ПЛ из состава 872-го Отдельного Корабельного Противолодочного Вертолетного Полка (ОКПЛВП) авиации Черноморского Флота Российской Федерации, аэродром Кача, район Севастополя, Крым, начало 2000-х. Окраска вертолета - стандартная для Ka-27ПЛ - аналогично (2). Как и у (5) бортовой номер размещен на боках фюзеляжа, на воздухозаборниках расположены Андреевские флаги. Внутренние поверхности воздухозаборников - белый (Flat White) цвет.

Ka-27PL, belonged to 872-th Separate Ship-based Antisubmarine Helicopter Regiment (SSBAHR), Russian Black Sea Fleet Aviation Group, Kacha airfield, near Sevastopol, Crimea, the beginning of 2000. Helicopter's painting is similar to (2), standard for Ka-27PL scheme. As on (5) board numbers are placed on lateral surfaces of fuselage, St' Andrew flag is placed on the air intakes. Internal surfaces of air intakes - Flat White.

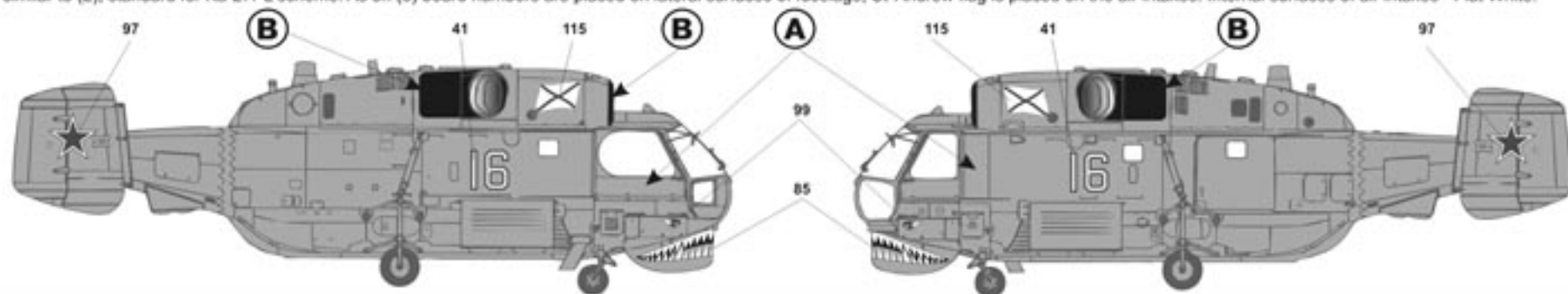

7 Ka-27ПЛ из состава Военно-Морских сил Украины, Феодосия, Крым, середина 2000. В процессе раздела Черноморского флота СССР Украине, помимо кораблей досталась часть Ka-27 из состава 872-го ОКПЛВП (сам же 872-ой ОКПЛВП остался подчиненным Министерству Обороны России с базированием на аэродроме Кача). Окраска вертолета - стандартная для Ka-27ПЛ - аналогично (2). ОЗ авиации ВМФ Украины имеют изображение якоря поверх стандартного ОЗ ВВС Украины на синем круге. В связи со слабой деятельностью ВМФ Украины Ka-27ПЛ чаще используются как патрульные вертолеты.

Ka-27PL, belonged to Ukrainian NAVY Aviation, Feodosia, Crimea, the middle of 2000. After breakdown of USSR, Black Sea Fleet was separated to Russian and Ukrainian Black Sea Fleets, the part of Ka-27s from 872-th SSBAHR were put under Ukrainian Ministry of Defence command and rebased to Feodosia (872-th SSBAHR is still included in Russian Black Sea Fleet Aviation Group and based at Kacha airfield, Russia rented Sevastopol naval base from Ukraine until 2017). Helicopter's painting is similar to (2), standard for Ka-27PL scheme. Ukrainian naval aviation has black anchor atop blue circle of standard national insignia. Ukrainian NAVY doesn't use Ka-27PL as antisubmarine helicopter, its main missions - patrol flights over the sea.

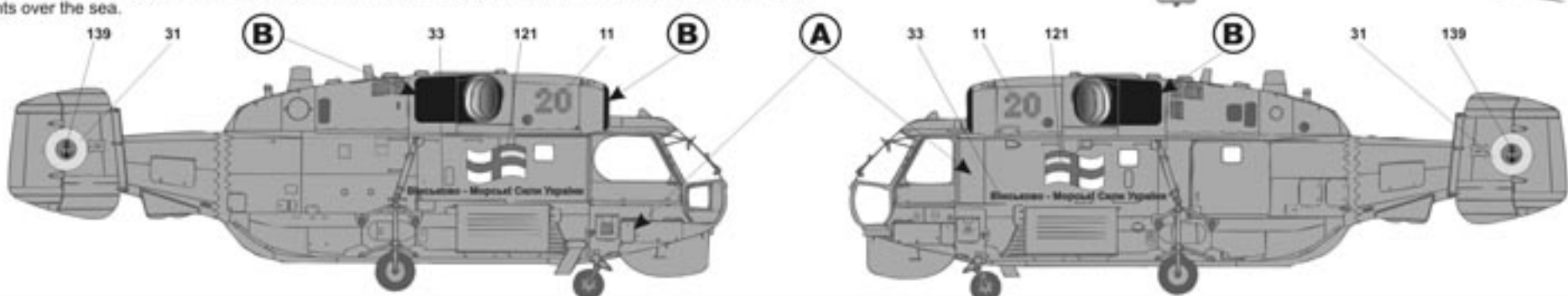
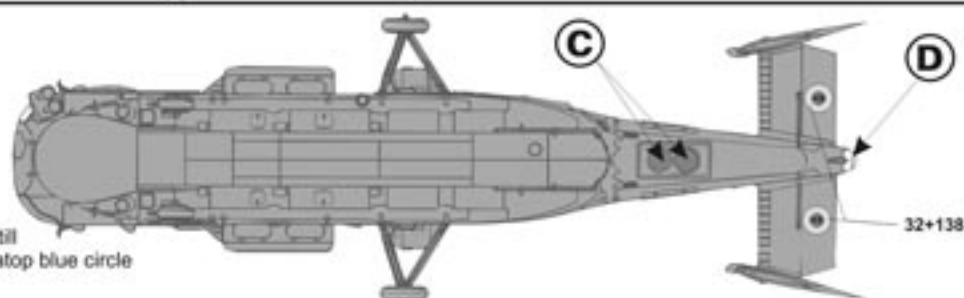

8 Ka-27ПЛ из состава 396-ой Отдельной Корабельной Противолодочной Вертолетной Эскадрильи (ОКПЛВЭ) авиации Балтийского Флота Российской Федерации, аэродром Донское, Калининградская область, 2004. Окраска вертолета - стандартная для Ka-27ПЛ - аналогично (2). В ходе прохождения ремонта на 150-м АРЗ (Люблино-Ново) в начале 2000-х окраска вертолета была обновлена, в ТЗЧ 396-ой ОКПЛВЭ вертолет получил эмблему противолодочных сил Балтийского Флота на обоих бортах. На борту СКР "Неустрашимый" вертолет принял участие в визите президента РФ В.В. Путина в Лондон.

Ka-27PL, belonged to 396-th Separate Ship-based Antisubmarine Helicopter Squadron (SSBAHS), Russian Baltic Sea Fleet Aviation Group, Donskoye airfield, Kaliningrad region, 2004. Helicopter's painting is similar to (2), standard for Ka-27PL scheme. In the course of repairing at 150-th Military Repair Factory helicopter got fresh painting and in technical division 396-th SSBAHS the badge of Baltic Fleet Antisubmarine Aviation on both boards of fuselage was painted. In this marking helicopter took part in "Neustrashimiy" corvette visit of the president of Russian Federation Vladimir Putin to London.

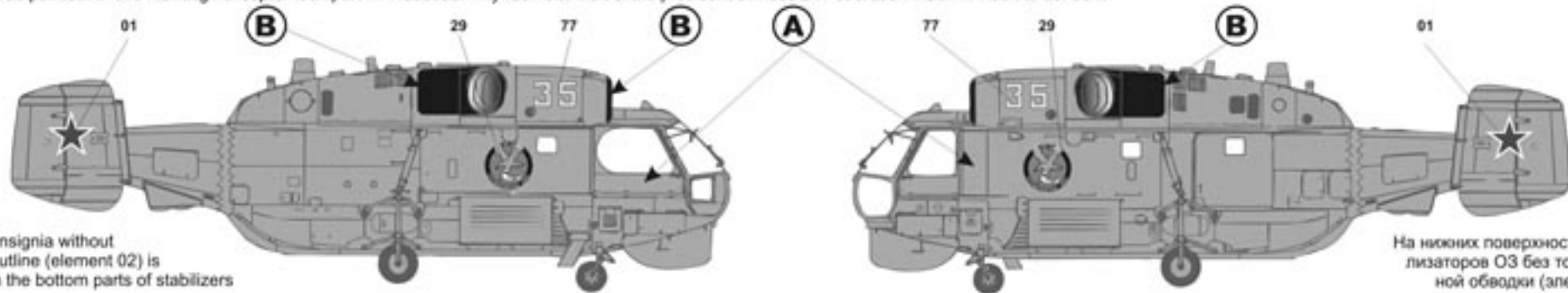

National insignia without thin red outline (element 02) is placed on the bottom parts of stabilizers

На нижних поверхностях стабилизаторов ОЗ без тонкой красной обводки (элементы 02)

9 Ka-27ПЛ из состава 830-го Отдельного Корабельного Противолодочного Вертолетного Полка (ОКПЛВП) авиации Северного Флота Российской Федерации, аэродром Североморск-1, 2005 год. Окраска вертолета - стандартная для Ka-27ПЛ - аналогично (2). Изначально вертолет принадлежал 38-у ОКПЛВП, после слияния полков в 1993 году желтые бортовые номера 38-го ОКПЛВП были закрасены серо-голубой краской более темного оттенка и поверх этих пятен нанесены новые бортовые номера - красные с белой обводкой. На левом борту фюзеляжа нанесена эмблема полка.

Ka-27PL, belonged to 830-th Separate Ship-based Antisubmarine Helicopter Regiment (SSBAHR), Russian North Fleet Aviation Group, Severomorsk-1 airfield, 2005. Helicopter's painting is similar to (2), standard for Ka-27PL scheme. Initially this helicopter belonged to 38-th SSBAHR, but in 1993 Ka-27s from this regiment were donated to 830-th SSBAHR and rebased to Severomorsk-2 (later 830-th SSBAHR was rebased to Severomorsk-1) airfield. Yellow board numbers, which were used in 38-th SSBAHR were overpainted in a little darker than standard Flat Dark Blue/Grey color, and new red with white outline board numbers are placed atop these spots. One of version of regiment's badge is placed on the port sides of fuselage.

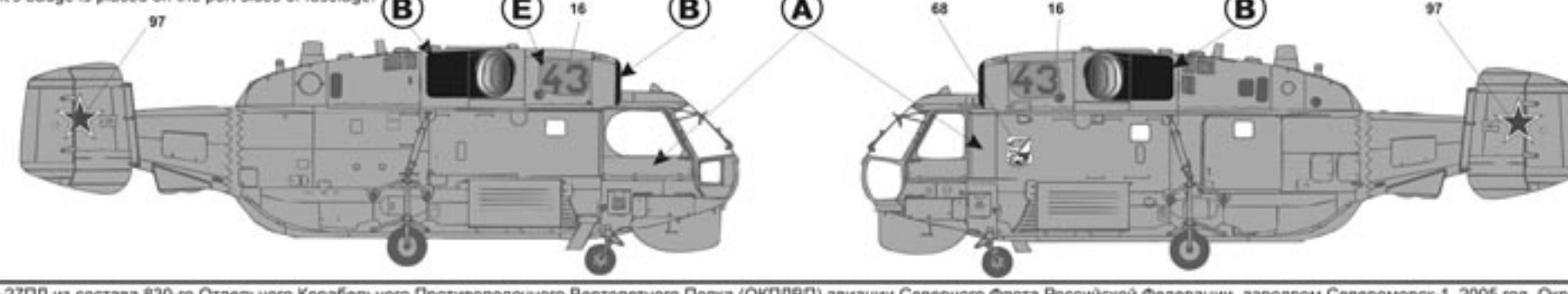

10 Ka-27ПЛ из состава 830-го Отдельного Корабельного Противолодочного Вертолетного Полка (ОКПЛВП) авиации Северного Флота Российской Федерации, аэродром Североморск-1, 2005 год. Окраска вертолета - стандартная для Ka-27ПЛ - аналогично (2), включая более темные пятна закраски старых бортовых номеров времен 38-го ОКПЛВП. На левом борту фюзеляжа нанесена эмблема полка.

Ka-27PL, belonged to 830-th Separate Ship-based Antisubmarine Helicopter Regiment (SSBAHR), Russian North Fleet Aviation Group, Severomorsk-1 airfield, 2005. Helicopter's painting is similar to (2), standard for Ka-27PL scheme. Marking scheme is similar to (9), including a little darker than standard Flat Dark Blue/Grey colour spots over old 38-th SSBAHR board numbers.

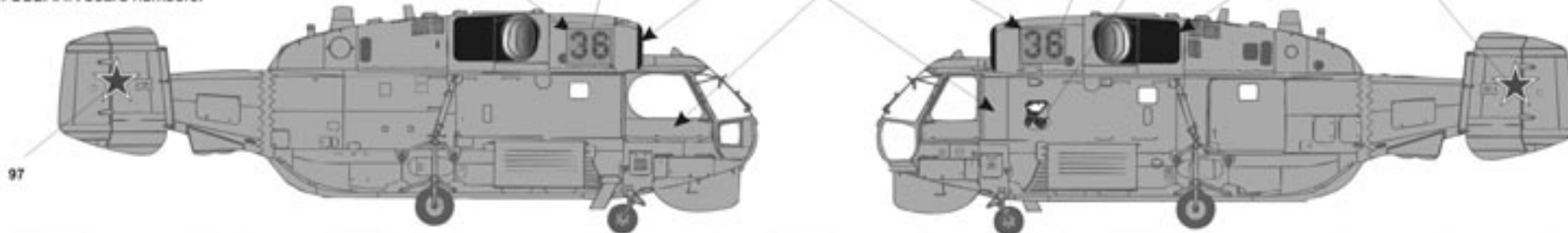

11 Ka-27ПЛ из состава 830-го Отдельного Корабельного Противолодочного Вертолетного Полка (ОКПЛВП) авиации Северного Флота Российской Федерации, аэродром Североморск-2, середина 90-х. Окраска вертолета - стандартная для Ka-27ПЛ - аналогично (2). На левом борту фюзеляжа нанесена эмблема полка. На обоих бортах сохранились флаги ВМФ СССР.

Ka-27PL, belonged to 830-th Separate Ship-based Antisubmarine Helicopter Regiment (SSBAHR), Russian North Fleet Aviation Group, Severomorsk-2 airfield, the mid of 90s. Helicopter's painting is similar to (2), standard for Ka-27PL scheme. On the port side of fuselage is regiment badge, on both boards are USSR NAVY flags remained from USSR times.

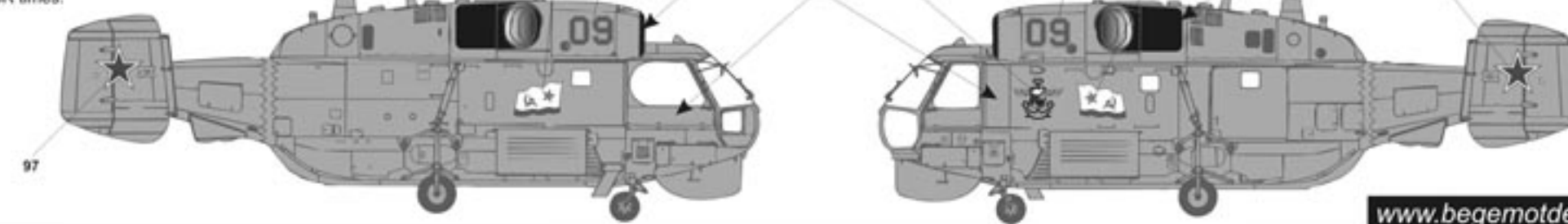

12 Ka-27ПЛ из состава 830-го Отдельного Корабельного Противолодочного Вертолетного Полка (ОКПЛВП) авиации Северного Флота Российской Федерации, аэродром Североморск-1, 2005 год. Окраска вертолета - стандартная для Ka-27ПЛ - аналогично (2), включая более темные пятна закраски старых бортовых номеров времен 38-го ОКПЛВП. На левом борту фюзеляжа нанесена эмблема полка, на обоих бортах фюзеляжа сохранились Андреевские флаги, нанесенные еще в 38-м ОКПЛВП.

Ka-27PL, belonged to 830-th Separate Ship-based Antisubmarine Helicopter Regiment (SSBAHR), Russian North Fleet Aviation Group, Severomorsk-1 airfield, 2005. Helicopter's painting is similar to (2), standard for Ka-27PL scheme. Marking scheme is similar to (9), including a little darker than standard Flat Dark Blue/Grey colour spots over old 38-th SSBAHR board numbers. 830-th SSBAHR badge is placed on the port sides of fuselage, on both sides of fuselage - St' Andrew flags, which had been painted in 38-th SSBAHR.

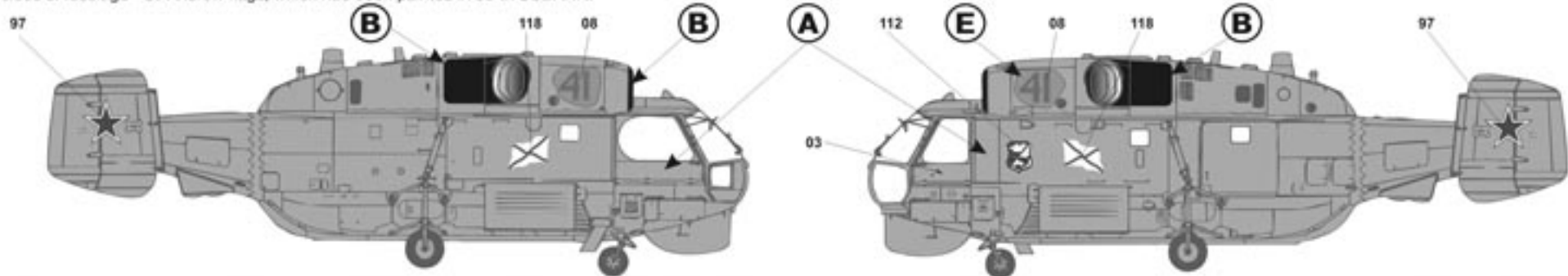

13 Ka-28, экспортная версия Ka-27ПЛ из состава 333-ей Вертолетной Эскадрильи "Eagles" ВМС Индии, аэродром Дега, конец 80-х. Индия стала первым иностранным покупателем Ka-28, закупив 13 вертолетов Ka-28. Окраска Ka-28 аналогична окраске Ka-27ПЛ - целиком окрашен в светлый серо-голубой цвет (Flat Dark Blue/Grey), включая стойки шасси, диски колес и колонку несущих винтов. Обечайки воздухозаборников и антинагарное покрытие на выхлопных соплах на мотогондолах - черного (Flat Black) цвета. Радиопрозрачные обтекатели антенны ДИСС под хвостовой балкой - темный серый (Flat Dark Grey), аварийный радиобуй на конце хвостовой балки - ярко-оранжевый (Flat International Orange). ОЗ Индии на нижней поверхности стабилизаторов расположены аналогично (2).

Ka-28, export version of Ka-27PL, belonged to 333-th Helicopter Squadron "Eagles", Dega Indian NAVY station, the end of 80s. India became the first foreign customer of Ka-28, in the middle of 80s it received 13 Ka-28 (10 helicopters in antisubmarine version and 3 Ka-28 in trainer version). They were donated to 333-th HS "Eagles" (INS Dega) and 339-th HS "Falcon" (INS Kunjali-2). The painting of Ka-28 is similar to Ka-27PL - overall Flat Dark Blue/Grey. Edges of air intakes and antococking coating on lateral surfaces of engines compartment - Flat Black. RWR's in bottom surfaces of tailboom - Flat Dark Grey, floatable radiounit on the end of tailboom - Flat International Orange. Indian insignia on the bottom surfaces of stabilizers is placed similar to (2).

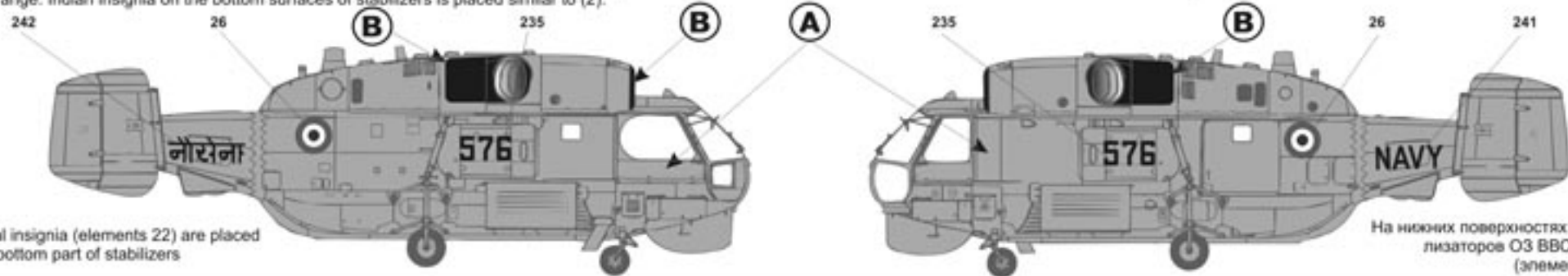

National insignia (elements 22) are placed on the bottom part of stabilizers

На нижних поверхностях стабилизаторов ОЗ ВВС Индии (элементы 22)

14 Ka-28, из состава 784-ой Вертолетной Эскадрильи ВВС СФРЮ, аэродром Плесо, май 1988-го года. Социалистическая Федеративная Республика Югославия стала вторым покупателем Ka-28 (после Индии), получив два Ka-28 (югославское обозначение НР-46) в 1987 году. Вертолеты получили бортовые номера 401 и 402, базировались на аэродроме Дивулье и использовались для поиска подводных лодок НАТО в Адриатическом море - а так-же для дальнего радиолокационного обзора (при высоте полета 5000 метров РЛС перекрывает большую часть Италии). Окраска аналогично (13).

Ka-28, belonged to 784-th Helicopter Squadron, Pleso hidrobase, May 1988. Socialist Federative Republic of Yugoslavia was the second customer of Ka-28 (export version of Ka-27PL) and in 1987 received two Ka-28's (board numbers 401 and 402), which had Yugoslavian codename НР-46 and based at Divulje. Helicopters were used in antisubmarine, SAR mission over Adriatic sea and in unusual missions - as mini-AWACS (in case of flight about 5000 meters Osminog radar find aerial target over most part of Italy). Painting of helicopter is similar to (13).

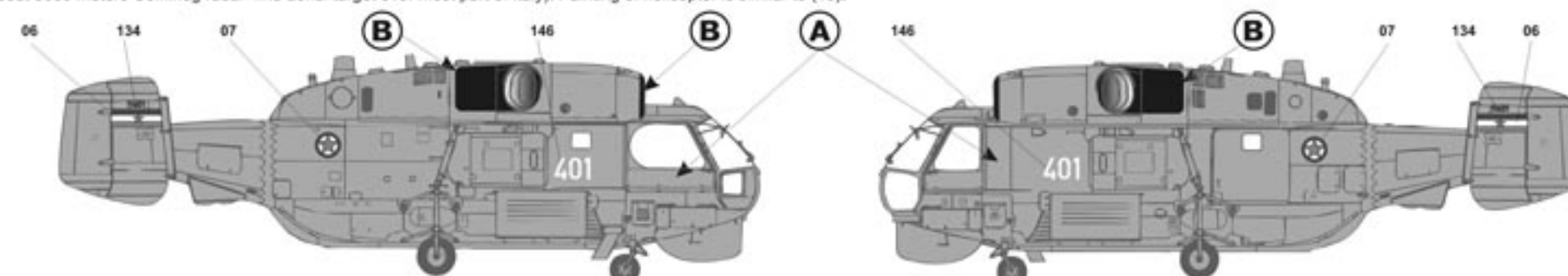

15 Ka-28, из состава 784-ой Вертолетной Эскадрильи ВВС Югославии, аэродром Голубовцы, район Подгорицы, 1992 год. В 1991-м году, после начавшейся гражданской войны и распада СФРЮ 27-го апреля 1992 года была образована Федеративная Республика Югославия. Вертолеты Ka-28 были перебазированы на аэродром Голубовцы, поверх ОЗ СФРЮ были покрашены новые ОЗ, при этом часть флага СФРЮ на киле закрасилась серо-голубым, немного темнее основного серо-голубого цвета (Flat Dark Blue/Grey). Немного позднее бортовые номера на боках были покрашены темно-серым (Flat Dark Grey). Оба Ka-28 участвовали в ходе авианалетов НАТО в 1999-м и в 2000-м году были переданы в музей авиации в Белграде.

Ka-28, belonged to 784-th Helicopter Squadron, Golubovci airfield, 1992. In 1991, after started civil war SFRY was factually dissolved and 27 April 1992 Federative Republic of Yugoslavia was founded, 784-th HR was rebased to Golubovci airfield near Podgorica, both Yugoslavian Ka-28s received new national insignia atop the old ones, and part of Yugoslavian flags on fins surfaces were covered with a color a little darker, than standard colour of Flat Dark Blue/Grey. Later board numbers on fuselage were covered with Flat Dark Grey spots. Both Ka-28 were not destroyed during NATO air strikes and in 2000 both helicopter were donated to Belgrade Aviation Museum.

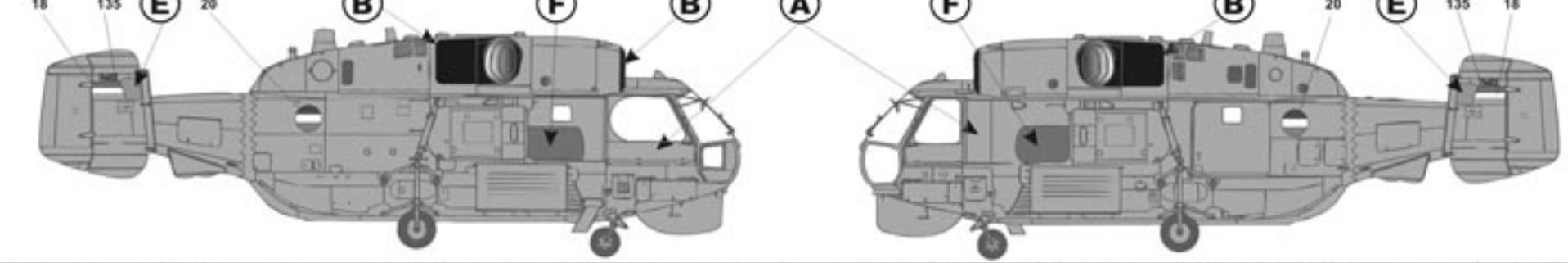

16 Ka-28, из состава неустановленного Вертолетной Полка авиации ВМФ Вьетнама, аэродром Да Нанг, начало 2000-х. В середине 90-х Вьетнам закупил несколько Ka-28 для замены выработавших свой ресурс Ka-25, ранее использовавшихся в ВМФ ДРВ. Окраска вертолета аналогична (13), ОЗ Вьетнама (элементы 67) на нижней поверхности стабилизаторов расположены аналогично (2).

Ka-28, belong to unknown Vietnam NAVY Helicopter Regiment, Da Nang airbase, early 2000s. In the mid of 90s Vietnam ordered several Ka-28's in antisubmarine version to replace Ka-25's that were used early. Helicopter is painted similar to (13), Vietnam national insignia (elements 67) on bottom surfaces of stabilizers is placed similar to (2).

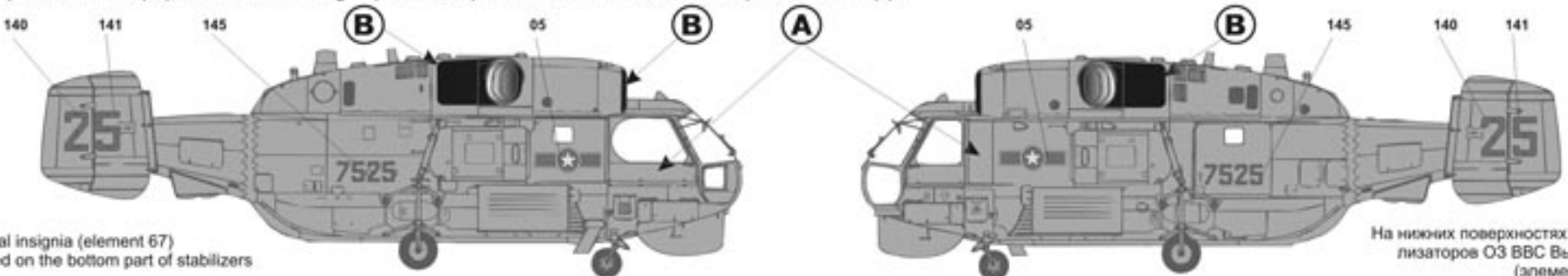

National insignia (element 67) is placed on the bottom part of stabilizers

На нижних поверхностях стабилизаторов ОЗ ВВС Вьетнама (элементы 67)

17 Ka-28 в противолодочной версии, из состава 6-го Отдельного Вертолетной Полка авиации ВМФ Китая, аэродром Кингдао, конец 90-х. В 1997-м году Китай заказал в России несколько эсминцев проекта 956 (класса "Современный") и в 2002-м вместе с первым кораблем получил как минимум 10 Ka-28 в противолодочной версии и 2 Ka-28 в поисково-спасательной версии. Ka-28, произведенные для Китая отличаются нестандартной окраской: целиком в серо-зеленый (Flat Grey/Green) цвет, остальная окраска аналогична (13).

Ka-28 in antisubmarine version, belonged to 6-th Separate Helicopter Regiment of PLA Naval aviation, Qingdao airfield, the end of 90s. In 1997 China ordered from Russia several missile destroyer ships (project 956, Sovremennyi class) and in 2002 at least 10 Ka-28 in antisubmarine version and 2 Ka-28 in SAR version were delivered. All Ka-28 manufactured for China had nonstandard for Ka-28 painting - overall Flat Grey/Green, all other painting details are similar to (13).

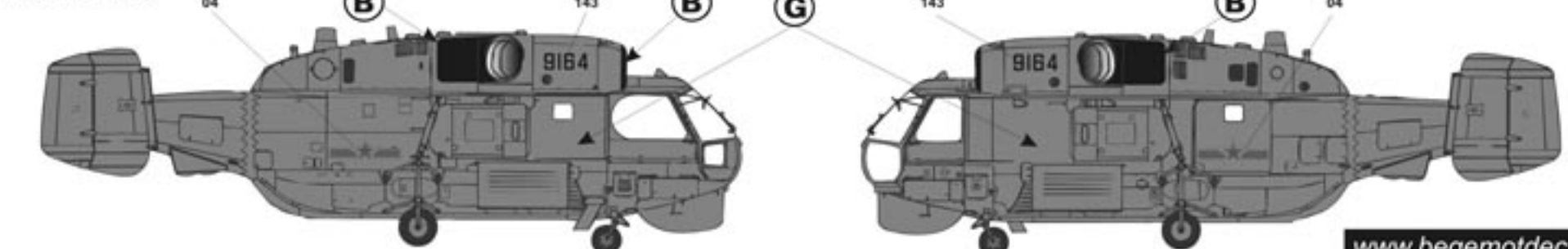

18 Ka-28 в спасательной версии, из состава 6-го Отдельного Вертолетной Полка авиации ВМФ Китая, аэродром Кингдао, конец 90-х. В 1997-м году Китай заказал в России несколько эсминцев проекта 956 (класса "Современный") и в 2002 вместе с первым кораблем получил как минимум 10 Ka-28 в противолодочной версии и 2 Ka-28 в поисково-спасательной версии. Ka-28, произведенные для Китая отличаются нестандартной окраской: целиком в серо-зеленый (Flat Grey/Green) цвет, остальная окраска аналогична (13).

Ka-28 in rescue version, belonged to 6-th Separate Helicopter Regiment of PLA Naval aviation, Qingdao airfield, the end of 90s. In 1997 China ordered in Russia several missile destroyer ships (project 956, Sovremenn'yi class) and in 2002 with first ship at least 10 Ka-28 in antisubmarine version and 2 Ka-28 in SAR version were delivered. All Chinese Ka-28s had nonstandard for Ka-28 painting - overall Flat Grey/Green, all other painting details are similar to (13).

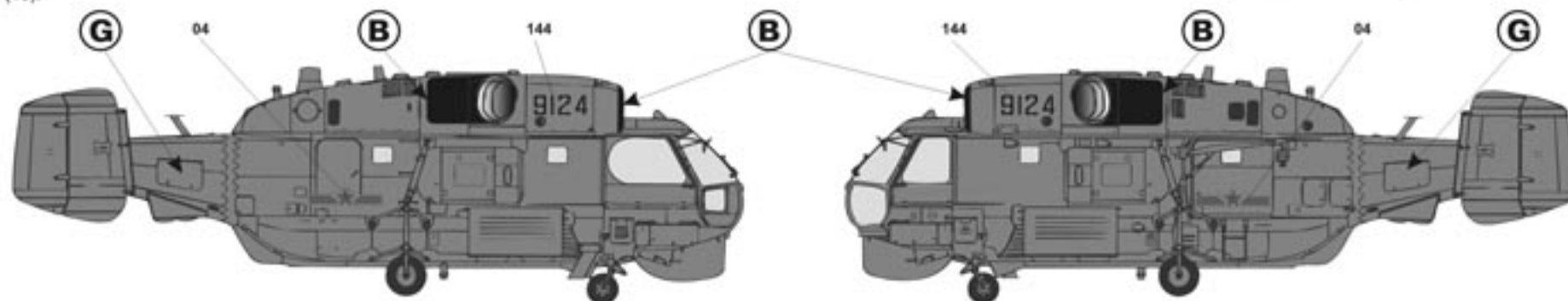

19 Ka-27ПС, принадлежащий ОКБ Камова, экспонат авиавыставки на Ходыньском поле (Москва), август 1989 года. Вертолет окрашен по типовой для Ka-27ПС цветовой схеме - целиком в матовый белый (Flat White) цвет, мотогондолы, нижняя и носовая части фюзеляжа, включая диски колес и колонку несущих винтов и нижние законцовки килей с обеих сторон окрашены в светло-серый (Flat Medium Grey). Полосы на верхней и нижней поверхности фюзеляжа, аварийный радиобуй на конце хвостовой балки и два маркерных буя под хвостовой балкой - ярко-оранжевые (Flat International Orange). Обечайки воздухозаборников и антикагарное покрытие за выхлопными соплами на мотогондолах - черного (Flat Black) цвета.

Ka-27PL, belonged to Kamov bureau, the exhibit on Khodynka ex-airfield, Moscow, August 1989. Helicopter is painted in typical for Ka-27PS colour scheme - overall in Flat White, motor compartments, bottom part of fuselage, nose section of fuselage, including wheels disks and rotor masts and bottom part of fins are painted in Flat Medium Grey. On upper surfaces of motor compartment and bottom surfaces of fuselage - bright International Orange stripes, also two marker units under tailboom and floatable radiounit on the end of tailboom are painted in this color. Edges of air intakes and anticocking coating on lateral surfaces of engines compartment - Flat Black.

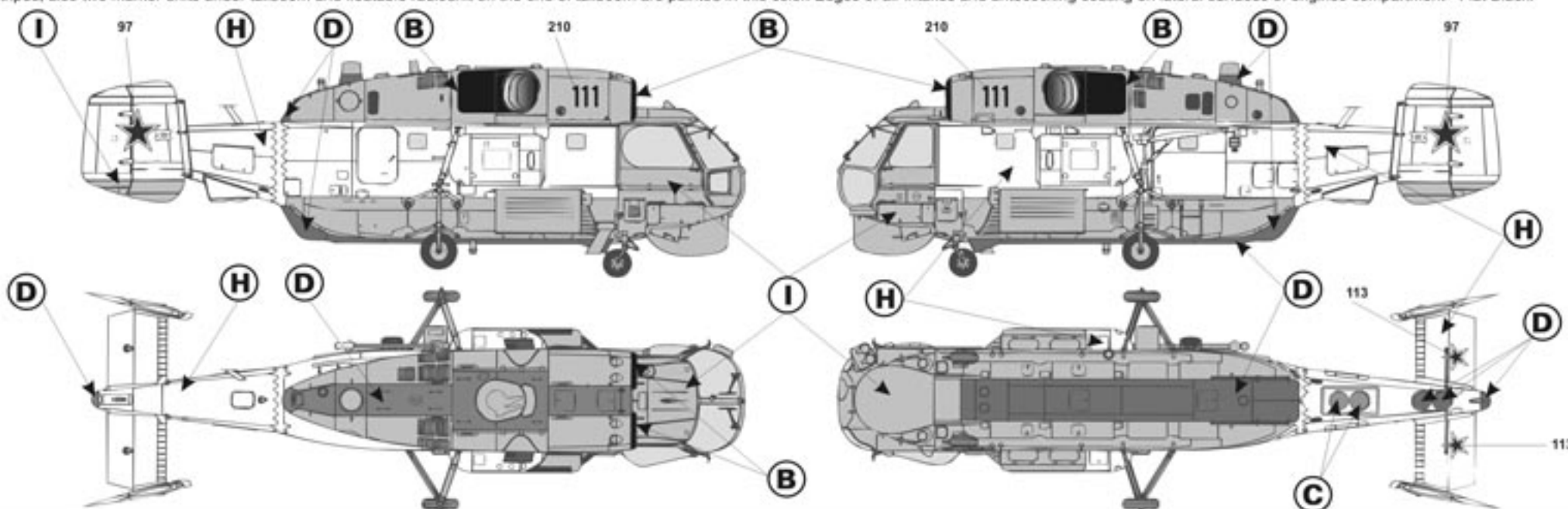

20 Ka-27ПС, принадлежащий 38-му ОКПЛВП авиации Северного Флота, аэродром Североморск-2, май 1990 года. Вертолет окрашен по типовой для Ka-27ПС схеме, аналогично (19), на обоих бортах на дополнительных подвесных баках расположены флаги ВМФ СССР.

Ka-27PS, belonged to 38-th Separate Ship-based Antisubmarine Helicopter Regiment (SSBAHR), Severomorsk-2 airfield, May 1990. Helicopter is painted according to typical for Ka-27PS scheme, similar to (19), on additional fuel tanks lateral surfaces (on both sides of fuselages) are USSR NAVY flags.

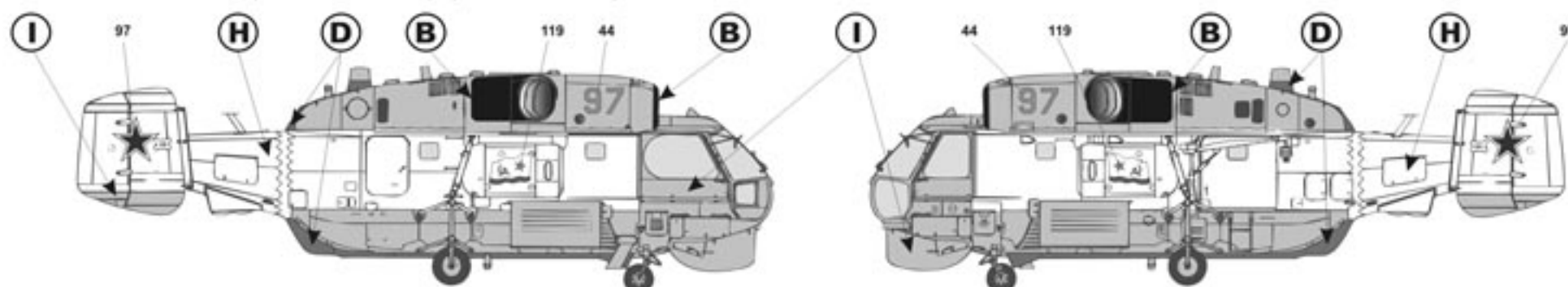

21 Ka-27ПС, принадлежащий 38-му ОКПЛВП авиации Северного Флота, аэродром Североморск-2, начало 90-х. Вертолет окрашен по типовой для Ka-27ПС схеме, аналогично (19), на обоих бортах на дополнительных подвесных баках расположены Андреевские флаги, на корпусах надувных балонетов с обеих сторон - изображение белого медведя. Вертолет вместе с (35) использовался во время государственных испытаний самолета Су-33 на Северном Флоте, проводившихся на борту ТАВКР "Адмирал Кузнецов" в 1993-94-х годах в Баренцевом море.

Ka-27PS, belonged to 38-th Separate Ship-based Antisubmarine Helicopter Regiment (SSBAHR), Severomorsk-2 airfield, the beginning of 90s. Helicopter is painted by typical for Ka-27PS scheme, similar to (19), on additional fuel tanks lateral surfaces (on both sides of fuselages) are St Andrew flags - flags of Russian NAVY and on both boards cargo bay doors are regiment badges. As (35) helicopter was used on board of "Admiral Kuznetsov" carrier during Su-33 aircraft state tests in 1993-94.

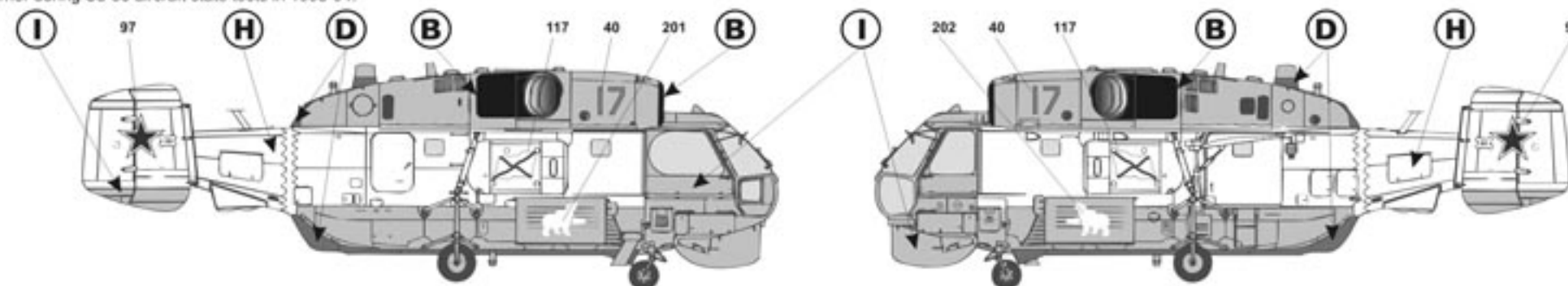

22 Ka-27ПС, принадлежащий 830-му ОКПЛВП авиации Северного Флота, аэродром Североморск-1, 2005 год. Вертолет окрашен по типовой для Ka-27ПС схеме, аналогично (19), на обоих бортах на дополнительных подвесных баках расположены Андреевские флаги, на килеях - российские флаги. Необычно нанесение заводских номеров вертолета не только на корпусах надувных балонетов, но и за дверями грузовой кабины на обоих бортах. Вертолет участвовал в походе ТАВКР "Адмирал Кузнецов" в 2005-м году, 25-го сентября 2005-го года в водах Северной Атлантики из-за обрыва троса аэрофинишера самолет Су-33 из состава 279-го КИАП выкатился за посадочную палубу и затонул. Пилот Ю. Корнеев катапультировался до касания самолетом воды и был подобран данным вертолетом Ka-27ПС из воды. После возвращения ТАВКР "Адмирал Кузнецов" на базу в Североморск все летательные аппараты, принимавшие участие в походе получили эмблему "За дальний поход", у данного вертолета она нанесена на левом борту.

Ka-27PS, belonged to 830-th Separate Ship-based Antisubmarine Helicopter Regiment (SSBAHR), Severomorsk-1 airfield, 2005. Helicopter is painted by typical for Ka-27PS scheme, similar to (19), on additional fuel tanks lateral surfaces (on both sides of fuselages) - St Andrew flags - flags of Russian NAVY and on internal surfaces of fins - Russian tricolours. Unusual for Ka-27 helicopters 5-digit serial numbers are placed not only on flotation bags covers (standard position) and also on both boards of fuselage. This helicopter took part in long-range exercise cruise "Admiral Kuznetsov" carrier from Barents Sea to Mediterranean Sea, 5.09.2005 during landing on carrier flight deck after training flight Su-33, belonged to 279-th Carrier Fighter Aviation Regiment, fell into the water because of breaking of finishing rope. Pilot, colonell Yuriy Corneev was ejected before aircraft went down and was saved from water by this Ka-27PS SAR helicopter. After carrier's returning to Severomorsk naval base on all Su-33s and on this Ka-27PS, which was on board of ship during long-range exercise cruise "For long-range exercise cruise" badge was placed, on this helicopter it was placed on port side of fuselage.

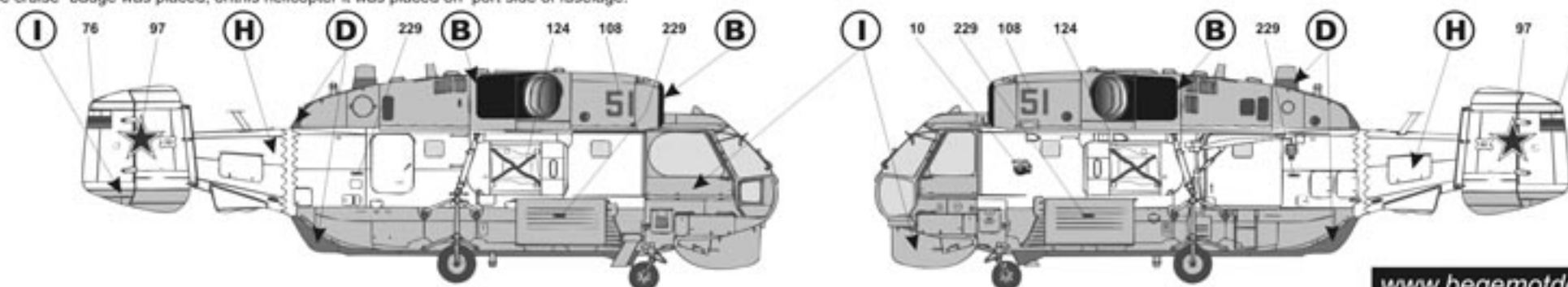

23 Ka-27ПС, принадлежащий 830-му ОКПЛВП авиации Северного Флота, аэродром Североморск-1, 2007-ой год. Тот-же вертолет, что и (21), изначально вертолет принадлежал 38-у ОКПЛВП, после слияния полков в 1993 году желтые с черной обводкой бортовые номера 38-го ОКПЛВП и эмблемы на корпусах надувных баллонов были покрашены светлой краской более темного оттенка, чем стандартная окраска и поверх этих пятен на воздухозаборниках нанесены новые бортовые номера - красные с белой обводкой. Вертолет окрашен по типовой для Ka-27ПС схеме, аналогично (19), на обоих бортах на дополнительных подвесных баках сохранились Андреевские флаги, нанесенные в 38-м ОКПЛВП. Тем-же цветом, что закрашивались старый бортовые номера и эмблемы окрашены верхние части килей с обоих сторон.

Ka-27PS, belonged to 830-th Separate Ship-based Antisubmarine Helicopter Regiment (SSBAHR), Severomorsk-1 airfield, 2007. s The same helicopter as (21), initially it was belonged to 38-th SSBHR, but in 1993 all Ka-27's from this regiment were donated to 830-th SSBHR and rebased to Severomorsk-1. Helicopter is painted by typical for Ka-27PS scheme, similar to(19), in 830-th SSBHR old yellow with black outline board numbers and polar bear badges on flotation bags covers were overpainted by a little darker, than standard Flat Medium Grey colour, upper ends of fins from both sides are painted in the same colour . On air intakes atop this spots new 830-th SSBHR red with white outline board numbers are placed. St' Andrew flags from 38-th SSBHR times are saved on additional fuel tanks lateral surfaces.

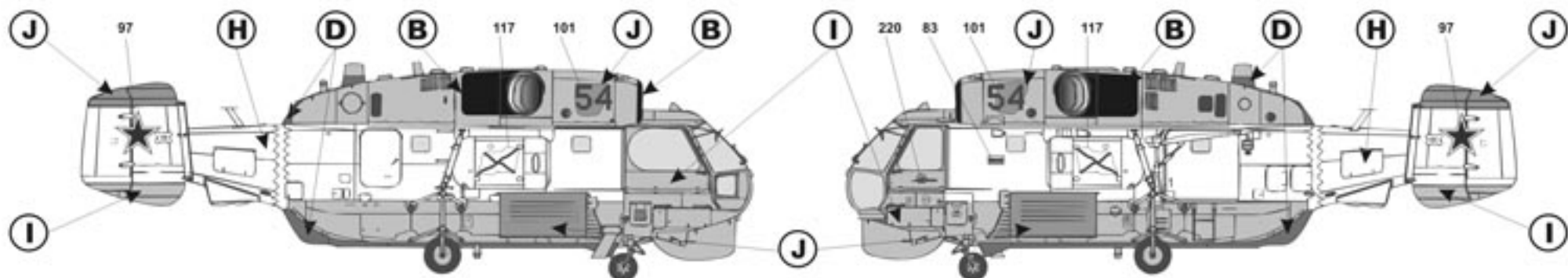

24 Ka-27ПС, принадлежащий 830-му ОКПЛВП авиации Северного Флота, аэродром Североморск-1, 2005-ый год. Изначально вертолет принадлежал 38-у ОКПЛВП, после слияния полков в 1993 году и передачи его в 830-ый ОКПЛВП в начале 2000-х вертолет вероятно прошел ремонт и перекраску, оттенки красок довольно свежие и яркие, вертолет окрашен по типовой для Ka-27ПС схеме, аналогично (19), на обоих бортах нанесены Российские флаги. Вертолет на борту БПК "Адмирал Левченко" участвовал в визите кораблей Северного Флота России в порт Портсмут (Англия).

Ka-27PS, belonged to 830-th Separate Ship-based Antisubmarine Helicopter Regiment (SSBAHR), Severomorsk-1 airfield, 2005. Initially this helicopter belonged to 38-th SSBHR, but in 1993 all Ka-27 from this regiment were put under Ukrainian Ministry of Defence command and rebased to Feodosia (872-th SSBHR is still included in Russian Black Fleet Aviation Group and based at Kacha airfield, Russia is renting Sevastopol naval base from Ukraine until 2017). Helicopte's painting is similar to (19), standard for Ka-27PS scheme. Ukrainian naval aviation had black anchor atop blue circle of standard national insignia, but this insignia was put to use in mid 2000s, this helicopter had standard Ukrainian insignia on external surfaces of fins and on bottom surfaces of stabilizers.

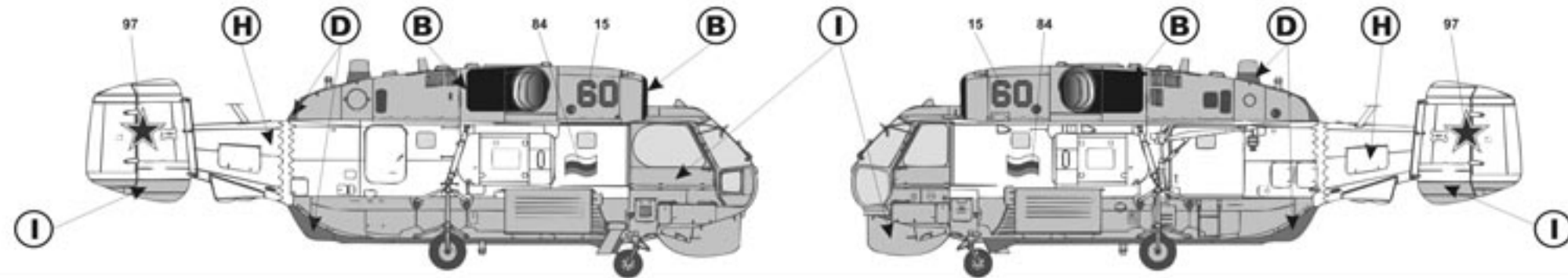

25 Ka-27ПЛ, принадлежащий Военно-Морских сил Украины, Феодосия, Крым, начало 2000-х. В процессе раздела Черноморского флота СССР Украине помимо кораблей досталась часть Ka-27 из состава 872-го ОКПЛВП (сам-же 872-ой ОКПЛВП остался подчиненным Министерству Обороны России с базированием на аэродроме Кача). Окраска вертолета - стандартная для Ka-27ПС - аналогично (19). ОЗ авиации ВМФ Украины имеют изображение якоря поверх стандартного ОЗ ВВС Украины на синем круге, но этот ОЗ был введен в середине 2000-х, на данном вертолете на стандартных для Ka-27 местах (на внешних сторонах килей и на нижних поверхностях стабилизаторов) расположены ОЗ ВВС Украины без якоря на синем фоне.

Ka-27PL, belonged to Ukrainian NAVY Aviation, Feodosia, Crimea, the beginning of 2000s. After breakdown of USSR, Black Sea Fleet was separated to Russian and Ukrainian Back Fleets, the part of Ka-27s from 872-th SSBHR were put under Ukrainian Ministry of Defence command and rebased to Feodosia (872-th SSBHR is still included in Russian Black Fleet Aviation Group and based at Kacha airfield, Russia is renting Sevastopol naval base from Ukraine until 2017). Helicopte's painting is similar to (19), standard for Ka-27PS scheme. Ukrainian naval aviation had black anchor atop blue circle of standard national insignia, but this insignia was put to use in mid 2000s, this helicopter had standard Ukrainian insignia on external surfaces of fins and on bottom surfaces of stabilizers.

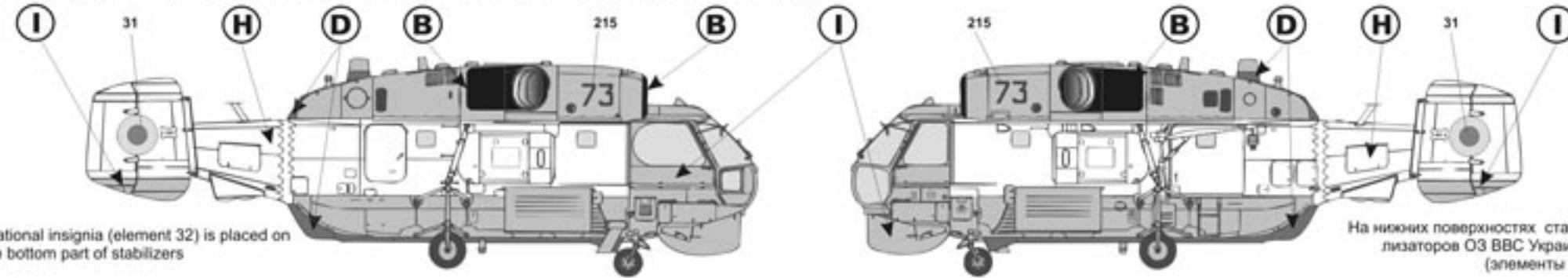

National insignia (element 32) is placed on the bottom part of stabilizers

На нижних поверхностях стабилизаторов ОЗ ВВС Украины (элементы 32)

26 Ka-27ПС из состава 25-го Отдельного Корабельного Противолодочного Вертолетного Полка (ОКПЛВП) авиации Черноморского Флота Российской Федерации, аэродром Кача, Севастополь, Крым, август 2007-го года. Окраска вертолета - стандартная для Ka-27ПС, аналогично (19), но вместо светло-серого (Flat Medium Grey) использован ярко-голубой (Flat Light Blue) цвет, очевидно что вертолет был перекрашен после ремонта, на пилотской двери на левом борту нанесен знак "За поход на борту корабля" и отметки о обнаружении ПЛ, спереди на носовой части фюзеляжа нанесено изображение гарцующего жеребца, а за корпусом надувного баллона на левом боку кто-то из техников нарисовал "смайлик". В таком виде вертолет участвовал в походе корблей Черноморского Флота России на ракетном крейсере "Москва" в Средиземном море летом 2007-го года.

Ka-27PS, belonged to 25-th Separate Ship-based Antisubmarine Helicopter Regiment (SSBAHR), Russian Black Sea Fleet Aviation Group, Kacha airfield, near Sevastopol, Crimea, March 1991. Helicopter is painted by standard for Ka-27PS scheme, similar to (19), but instead of standard Flat Medium Grey bright light blue Flat Light Blue colour was used, on port side pilots doors is "For long range cruise exercise" badge and five marks of real submarine search missions, on frontal surfaces of nose fuselage section - is stallion badge, on both sides of fuselage is helicopter's badge and on the port side of fuselage near main gear is the smiley. In this marking helicopter took part in Russian Black Sea cruiser "Moskwa" long-range Mediterranean sea exercise cruise in the summer 2007.

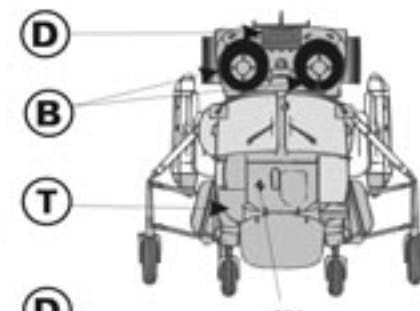
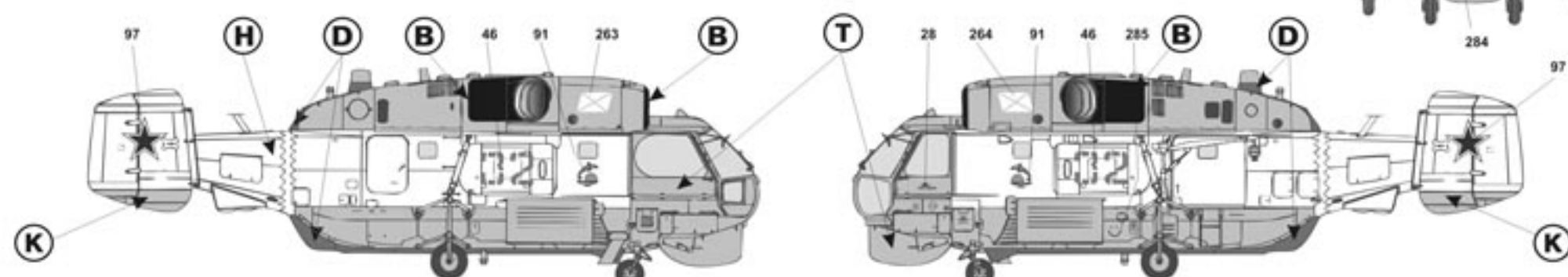

27 Ka-27ПС из состава 25-го Отдельного Корабельного Противолодочного Вертолетного Полка (ОКПЛВП) авиации Черноморского Флота Российской Федерации, аэродром Кача, Севастополь, Крым, август 2007-го года. Окраска вертолета - стандартная для Ka-27ПС, но вместо светло-серого цвета использован яркий голубой (Flat Light Blue) цвет, аналогично (26). По традиции бортовые номера в 25-м ОКПЛВП (в 2005-м 872-ой ОКПЛВП переименован в 25-ый ОКПЛВП) наносятся не на воздухозаборнике, а на боках фюзеляжа вертолета, в случае Ka-27ПС - на дополнительных топливных баках, на воздухозаборниках нанесены Андреевские флаги, по бокам фюзеляжа нанесены эмблемы данного вертолета (элементы 219 и 221), спереди на носовой части фюзеляжа нанесено изображение слона. Обтекатель РЛС в носовой части фюзеляжа окрашен темно-серым (Flat Dark Gull Grey) цветом. В таком виде вертолет принимал участие в праздновании дня Военно-Морского Флота в Севастополе в августе 2007-го года.

Ka-27PS, belonged to 25-th Separate Ship-based Antisubmarine Helicopter Regiment (SSBAHR), Russian Black Sea Fleet Aviation Group, Kacha airfield, near Sevastopol, Crimea, March 1991. Helicopter's painting is standard for Ka-27PS scheme, but instead of standard Flat Medium Grey bright light blue Flat Light Blue colour similar to (26) was used. In 25-th SSBHR (in 2005 872-th SSBHR was renamed to 25-th SSBHR) board number is placed on lateral surfaces of fuselages, in case of Ka-27PS - on additional fuel tanks, on frontal surfaces of nose fuselage section is elephant badge, on both sides of fuselage is helicopter's badge. RWR under nose fuselage section is painted in Flat Dark Gull Grey. In this marking helicopter took part in celebration of Russian Fleet Day in Sevastopol, August 2007.

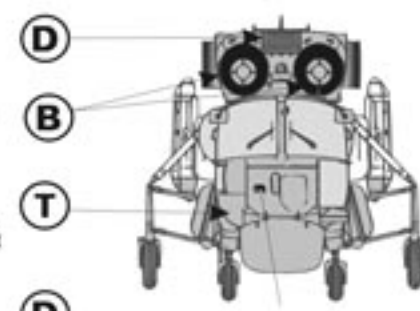
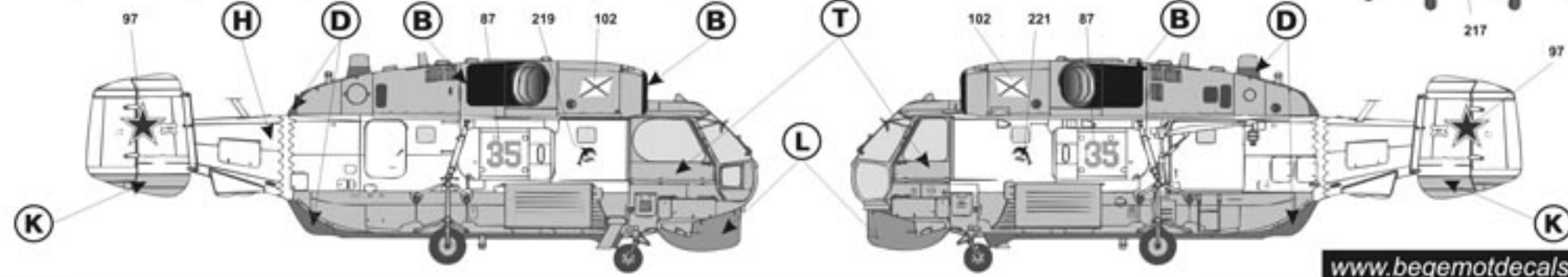

28 Ка-27ПС из состава 25-го Отдельного Корабельного Противолодочного Вертолетного Полка (ОКПЛВП) авиации Черноморского Флота Российской Федерации, аэродром Кача, Севастополь, Крым, август 2007-го года. Окраска вертолета - стандартная для Ка-27ПС, но вместо светло-серого цвета использован яркий голубой (Flat Light Blue) цвет, аналогично (26). По традиции бортовые номера в 25-м ОКПЛВП наносятся не на воздухозаборнике а на боках фюзеляжа вертолета, в случае Ка-27ПС - на дополнительных топливных баках, на воздухозаборниках нанесены Андреевские флаги. В таком виде вертолет принимал участие в праздновании дня Военно-Морского Флота в Севастополе в августе 2007-го года.

Ka-27PS, belonged to 25-th Separate Ship-based Antisubmarine Helicopter Regiment (SSBAHR), Russian Black Sea Fleet Aviation Group, Kacha airfield, near Sevastopol, Crimea, August 2007. Helicopter's painting is standard for Ka-27PS scheme, but instead of standard Flat Medium Grey bright light blue Flat Light Blue colour similar to (26) was used. In 25-th SSBAHR board numbers are placed on lateral surfaces of fuselages, in case of Ka-27PS - on additional fuel tanks, on air intakes are St' Andrew flags. In this marking helicopter took part in celebration of Russian Fleet Day in Sevastopol, August 2007.

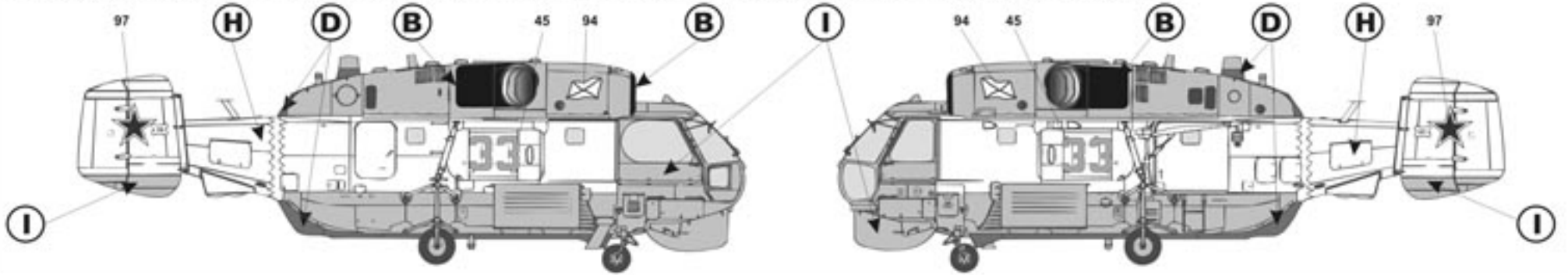

29 Ка-27ПС из состава Федеральной Авиационно-Космической Службы Поиска и Спасения, Ростов-на-Дону Центральный, 2002-ой год. Данный вертолет был использован как поисково-спасательный (служба ПСС) в 83-м ГвИАП ПВО (базировался в Ростове-на-Дону, был вооружен МиГ-31) с середины 90-х вплоть до его расформирования. В 2002-м году вертолет выставлялся на авиационном шоу, посвященном юбилею 4-ой ВА ВВС РФ. Вертолет окрашен по типовой для Ка-27ПС схеме, аналогично (19), бортовые номера нанесены на дополнительные топливные баки, на сдвигной двери грузовой кабины нанесена эмблема ФАПСЦ.

Ka-27PS, belonged to Federal Aerospace Search and Rescue Service of Russian Federation Air Force, Rostov-on-Don Central airfield, 2002. This helicopter was used as SAR helicopter in 83-th Guardian Fighter Regiment of Russian Air Defence System (was armed by MiG-31's, based in Rostov-on-Don) from the mid of 90s until the end of 90s, when 83-th GuFR was disbanded. In 2002 this helicopter was exhibited in aviation show during celebration of 4-th Aerial Army anniversary at Rostov-on-Don Central military airfield. Helicopter's painting is standard for Ka-27PS scheme, similar to (19), blue board numbers 54 are placed on both additional fuel tanks, Federal Aerospace Search and Rescue Service badge is placed on port side of cargo compartment sliding door.

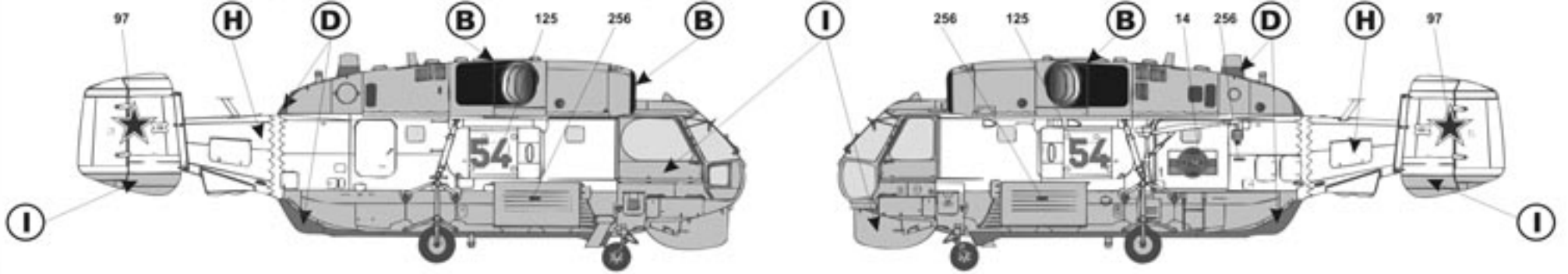

30 Ка-27ПС из состава 396-ой Отдельной Корабельной Противолодочной Вертолетной Эскадрильи (ОКПЛВЭ) авиации Балтийского Флота Российской Федерации, аэродром Донское, Калининградская область, лето 2005-го года. Окраска вертолета - стандартная для Ка-27ПС, аналогично (19). На лето 2005-го года вертолет находился в нелетном состоянии.

Ka-27PS, belonged to 396-th Separate Ship-based Antisubmarine Helicopter Squadron (SSBAHS), Russian Baltic Sea Fleet Aviation Group, Donskoye airfield, Kaliningrad region, summer 2005. Helicopter's painting is standard for Ka-27PS scheme, similar to (19). In summer 2005 helicopter was in unflyable technical condition.

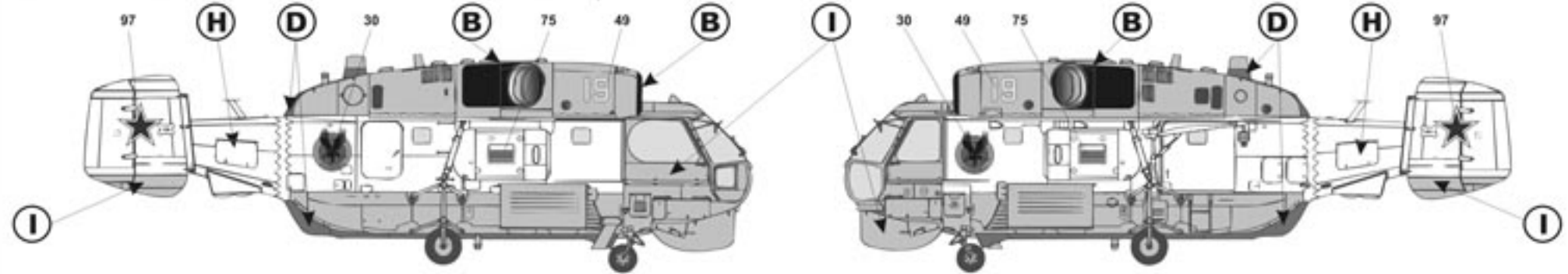

31 Ка-27ПС из состава 396-ой Отдельной Корабельной Противолодочной Вертолетной Эскадрильи (ОКПЛВЭ) авиации Балтийского Флота Российской Федерации, аэродром Донское, Калининградская область, лето 2004-го года. Окраска вертолета - стандартная для Ка-27ПС, аналогично (19). Летом 2005-го года вертолет был перекрашен, закрасены все эмблемы и флаги, при этом была использована белая краска бежеватого оттенка.

Ka-27PS, belonged to 396-th Separate Ship-based Antisubmarine Helicopter Squadron (SSBAHS), Russian Baltic Sea Fleet Aviation Group, Donskoye airfield, Kaliningrad region, summer 2004. Helicopter's painting is standard for Ka-27PS scheme, similar to (19). In summer 2005 helicopter was repainted, all badges and flags were overpainted, white with a little beige nuance colour was used instead of bright white.

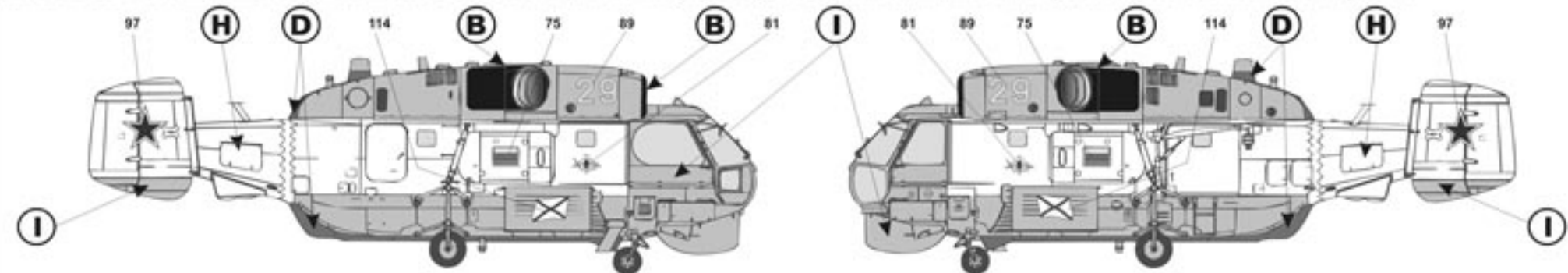

32 Ка-27ПС из состава 10-ой Отдельной Вертолетной Эскадрильи (ОВЭ) авиации Федеральной Пограничной Службы ФСБ РФ, гидроавиасалон в Геленджике, сентябрь 2008-го года. Окраска вертолета - стандартная для Ка-27ПС, аналогично (19). На боковых поверхностях фюзеляжа вертолета нанесены продольные красные полосы - знак быстрой идентификации летательных аппаратов, принадлежащих ФПС. Так-же на хвостовой балке нанесены коды регистрации RF-19596 (с лета 2007-го года все ЛА, принадлежащие МЧС и ФСБ РФ получают гражданские коды регистрации, начинающиеся с RF).

Ka-27PS, belonged to 10-th Separate Helicopter Squadron (SHS) of Russian Federation Board Guard aviation, Gelendjik hydroaviation airshow, September 2008. Helicopter's painting is standard for Ka-27PS scheme, similar to (19). Red stripes are on lateral surfaces of fuselage - the sign of belonging to Board Guard, civil registration code RF-19596 is on the tailboom.

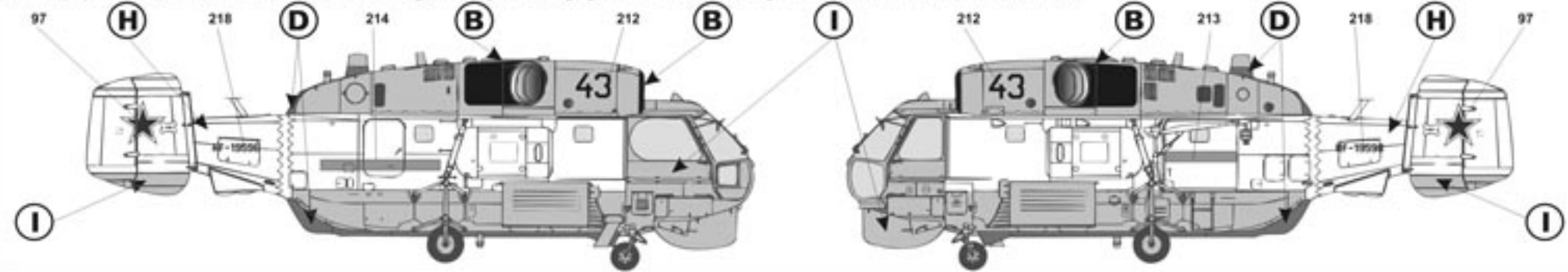

33 Ка-27ПС из состава 10-ой Отдельной Вертолетной Эскадрильи (ОВЭ) авиации Федеральной Пограничной Службы ФСБ РФ, район Новороссийска, лето 2006-го года. Окраска вертолета - стандартная для Ка-27ПС, аналогично (32). На боковых поверхностях фюзеляжа вертолета нанесены продольные красные полосы - знак быстрой идентификации летательных аппаратов, принадлежащих ФПС.

Ka-27PS, belonged to 10-th Separate Helicopter Squadron (SHS) of Russian Federation Board Guard aviation, Novorossiysk, summer 2006. Helicopter's painting is standard for Ka-27PS scheme, similar to (32).

