

**1** B-2A AV-8 (Air Vehicle - 8) Spirit of Missouri, первый B-2, вошедший в состав 509-го бомбардировочного крыла (509-th bomb wing), базирующегося на территории АБ Whiteman, штат Миссури. 509-ое БК является единственным строевым подразделением ВВС США, в котором эксплуатируются все имеющиеся B-2. Самолет перелетел на АБ Whiteman 17-го декабря 1993 года. Как один из первых серийных B-2 Spirit of Missouri представлял модификацию B-2A, блок 10 с ограниченным набором вооружения. Предположительно спустя некоторое время AV-8 был подвергнут доработке до уровня блок 20. Самолет целиком окрашен матовой темно-серой краской (Gunship Grey FS 36081), все элементы маркировки (надписи, знаки национальной принадлежности, технические надписи) светло-серые (Light Grey FS 36495). Внутренние поверхности (ниши шасси, отсеки вооружения) окрашены матовой белой (Matt White) краской. Зоны выхлопа за двигателями (верхние поверхности фюзеляжа) - горелый металл с сильной примесью черного цвета. В начальный период эксплуатации передняя кромка крыла была окрашена в матовый черный (Matt Black) цвет, позднее, вероятно в ходе доработки самолета. Кромка крыла стала темно-серой, аналогично окраске всех поверхностей.

B-2A AV-8 (Air Vehicle - 8) Spirit of Missouri, the first B-2, assigned to the 509th Bomb Wing, based Whiteman AB, Missouri. 509-th BW is exclusively Air Combat Command partition, which operate all 21 B-2 aircrafts. The aircraft was delivered to Whiteman 17.12.1993. Spirit of Missouri was early production B-2 modification "block 10" with limited weapon list, but in using process AV-8 presumably was upgraded to block 20 level. All surfaces are Gunship Grey with Light Grey marking elements (walkway zones borders, stencil, national insignia ant etc). All interior surfaces (including inside door bomb and gear bays) are Matt White. Exhaust zones abaft engines compartments (on upper surface) are Burnt Metall with largely part dopant Black. At the first time of operate Spirit of Missouri had Matt Black leading edges, but later (probably in time of upgraded) this edges was repainted in Gunship Grey, like all surfaces of aircraft.

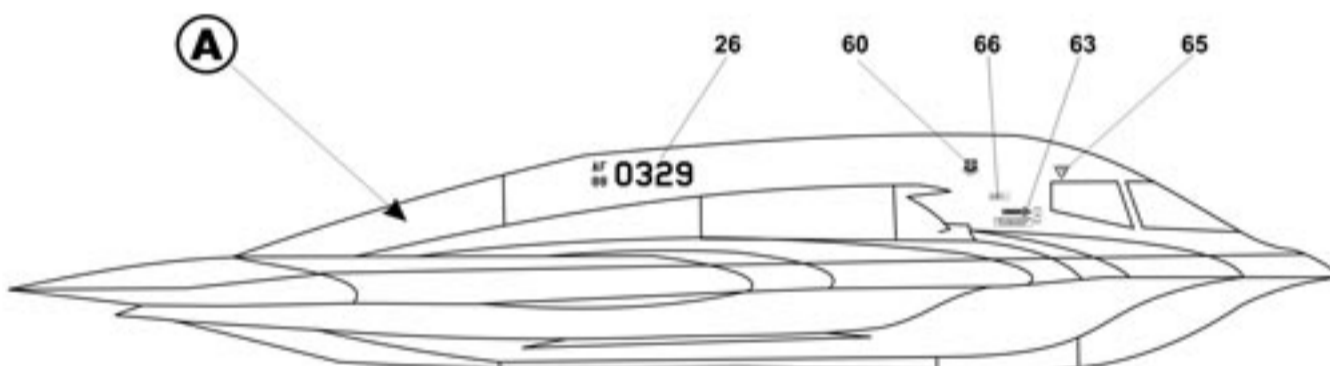
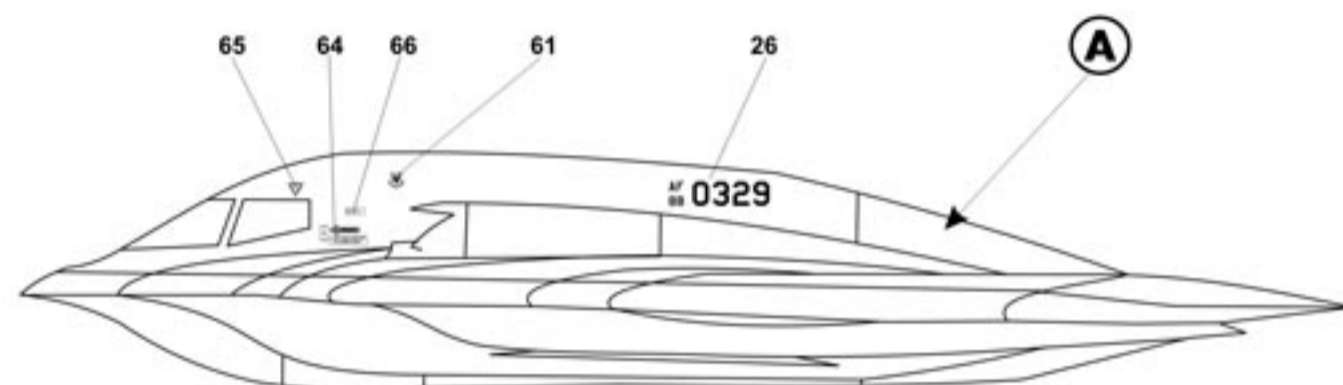

правая створка ниши шасси  
starboard gear door

носовая створка ниши шасси  
main gear door

левая створка ниши шасси  
port gear door



В октябре 1998 года Spirit of Missouri и два других B-2 из состава 509-го BW были временно перебазированы с АБ Whiteman на АБ Andersen, остров Гуам, в рамках учений по проверке готовности GLOBAL POWER. К этому времени самолет имел новую маркировку на всех створках ниш шасси.

In October 1998 Spirit of Missouri and two other 509-th BW B-2s deployed from Whiteman AFB to Andersen AFB, Guam island for the GLOBAL POWER Operational Readiness Exercise. By this time AV-8 had another marking on all gear bay doors.

правая створка ниши шасси  
starboard gear door

носовая створка ниши шасси  
main gear door

левая створка ниши шасси  
port gear door

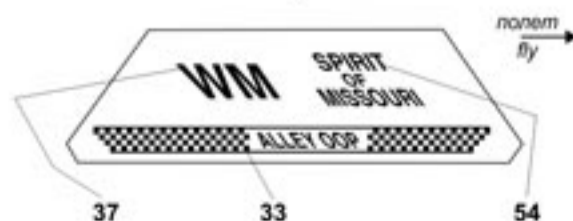



**2** B-2A AV-3, Spirit of New York, один из первых серийных B-2, был сдан ВВС США 18-го июня 1991-го года и проходил в числе нескольких других первых B-2 комплексные испытания. На время испытаний был приписан к АБ Эдвардс (B-2 Combined Test Force at Edwards AFB). По завершению испытаний ВВС США передали самолет на завод компании Northrop в Palmdale, где он был подвергнут доработке до уровня блок 30 и 10-го октября 1997-го года был передан в состав 509-го Bomb Wing, АБ Whiteman.

B-2A AV-3 Spirit of New York, one of several first production B-2s, which used in tests at Edwards AFB (B-2 Combined Test Force at Edwards AFB). Trial was started 18.06.1991. After trial aircraft was returned into Palmdale Air Force Plant and upgraded to block 30 level. 11.10.1997 Spirit of New York was arrived at Whiteman AFB and joined the 509-th Bomb Wing

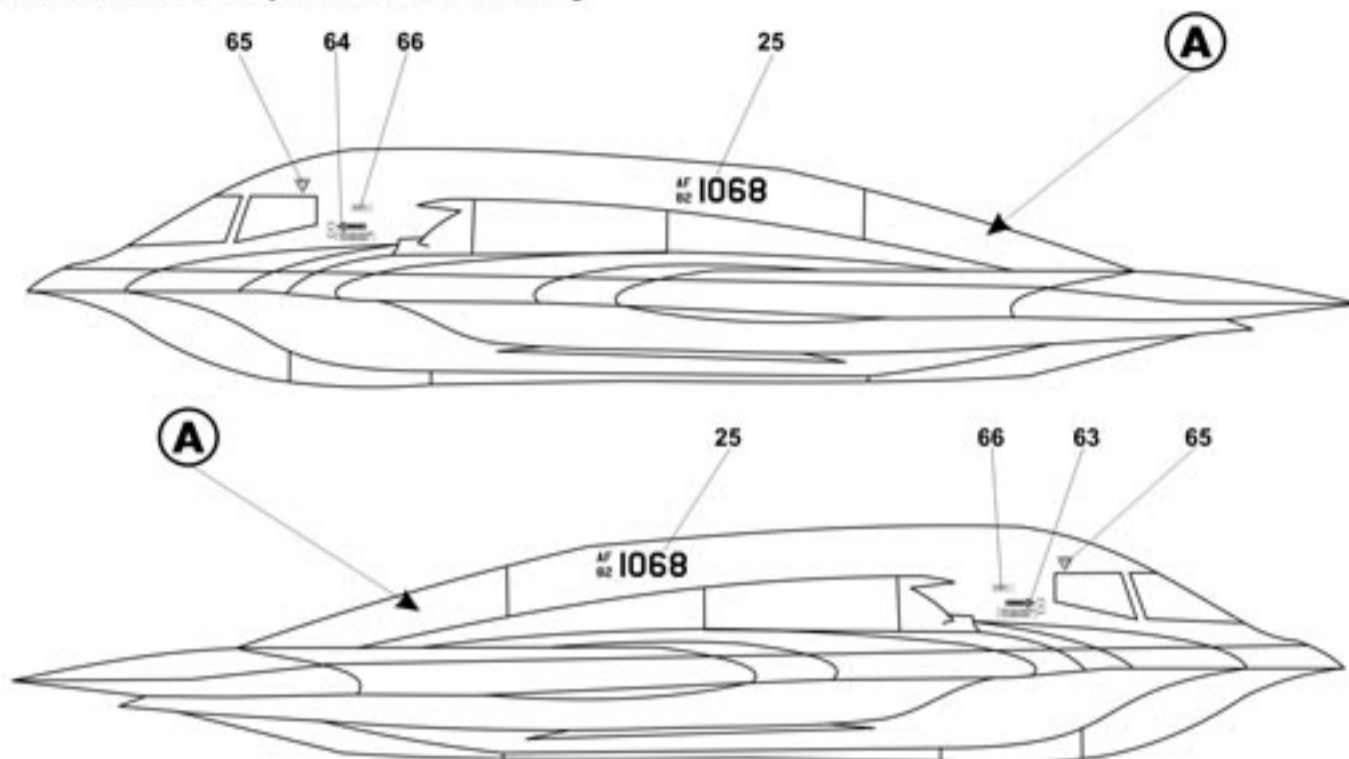

правая створка ниши шасси  
starboard gear door

носовая створка ниши шасси  
main gear door

левая створка ниши шасси  
port gear door

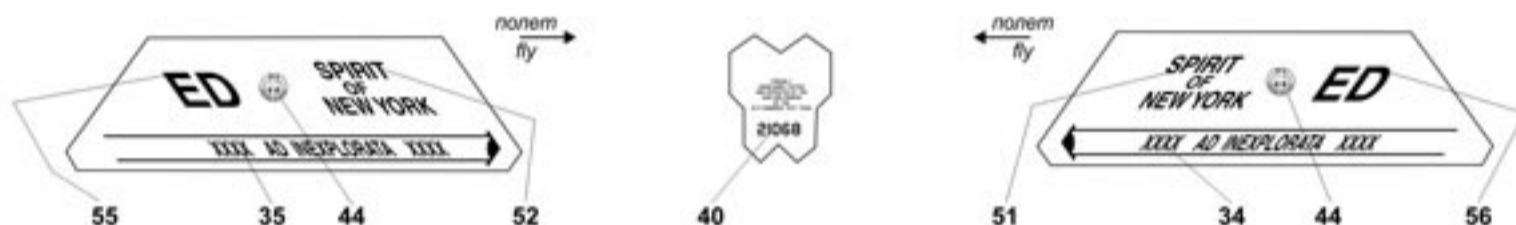

**3** B-2A AV-11, Spirit of Washington, самолет построенный на уровне блок 10, передан в состав 509-го BW 30-го октября 1994-го года. Как и Spirit of Missouri самолет в октябре 1998 участвовал в учениях по проверке готовности GLOBAL POWER и был временно перебазирован на АБ Andersen, остров Гуам. Spirit of Washington имеет стандартную окраску целиком (включая носок крыла) в темно-серый (Gunship Grey), маркировка светло-серая (Light Grey) и несет на бортах эмблемы Air Combat Command и 509-го BW.

B-2A AV-11, Spirit of Washington, built as block 10 aircraft, joined the 509-th BW 30.10.1994. In October 1998 Spirit of Washington (like Spirit of Missouri) was deployed from Whiteman AFB to Andersen AFB, Guam island for GLOBAL POWER Operational Readiness Exercise. AV-11 have standard painting scheme - overall (including leading edge) Gunship Grey, marking is Light Grey, with Air Combat Command and 509-th BW insignia on side boards.

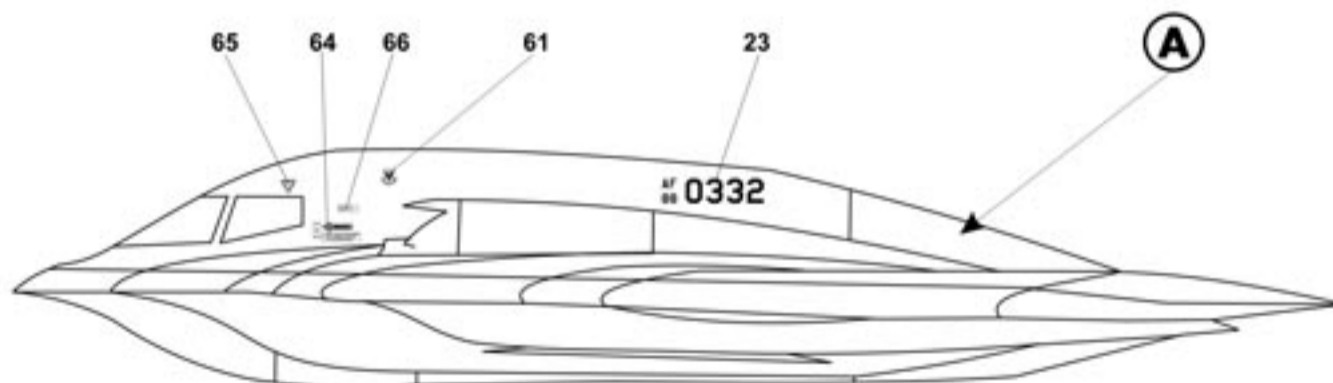

правая створка ниши шасси  
starboard gear door

носовая створка ниши шасси  
main gear door

левая створка ниши шасси  
port gear door

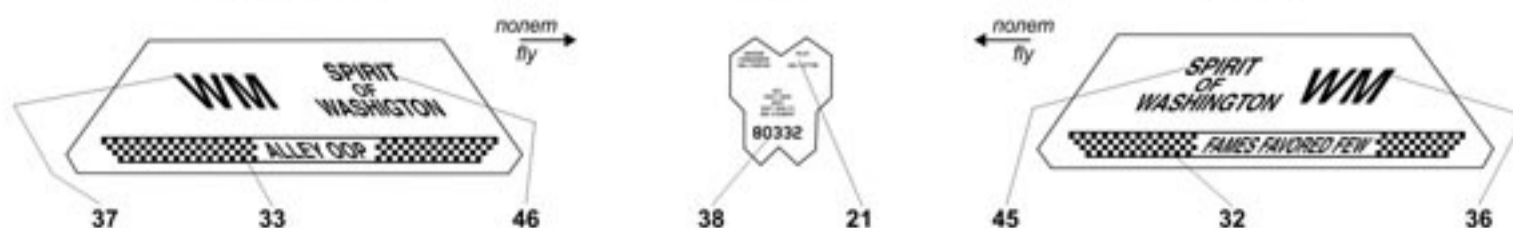

**4** B-2A AV-15, Spirit of Alaska, самолет сдан ВВС США 12-го января 1995-го года как B-2 уровня блок 10, но тут же был отправлен обратно на завод в Palmdale для модернизации до уровня блок 20, вошел в состав 509-го BW 24-го января 1996-го года. Схема окраски стандартная, аналогично (3).

B-2A AV-15, Spirit of Alaska, aircraft was delivered to USAF like B-2A block 10 level 12.01.1995, but immediately returned to Palmdale Air Force Plant for upgrade to block 20 level. Spirit of Alaska joined 509-th Bomb Wing 24.01.1996. Painting scheme standard, similar (3).

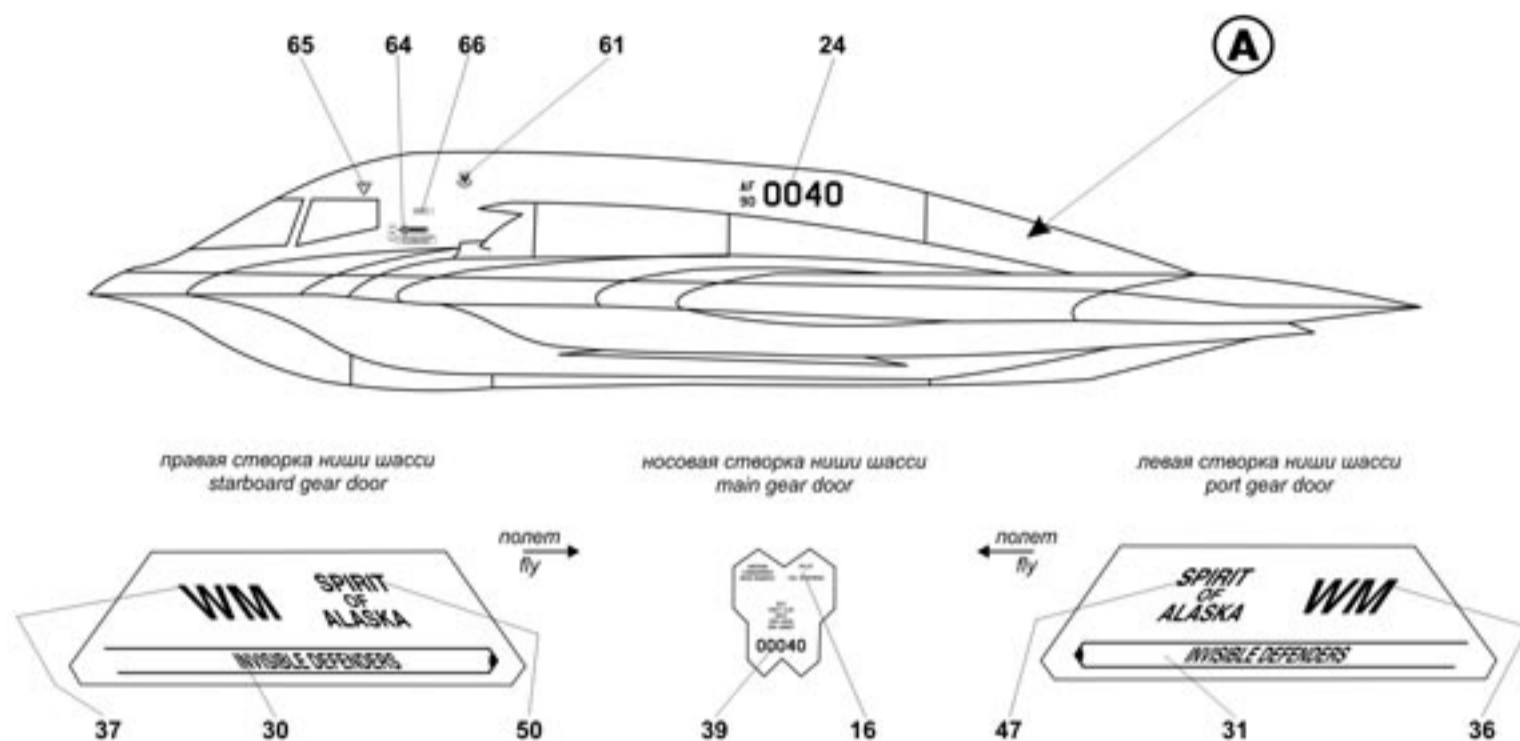

**5** B-2A AV-20, Spirit of Pennsylvania, изначально построенный на уровне блок 30, вошел в состав 509-го BW 5-го августа 1997-го года. Схема окраски стандартная, аналогично (3).

B-2A AV-20, Spirit of Pennsylvania, built to the definitive block 30 standard, joined to 509-th Bomb Wing 05.08.1997. Painting scheme standard, similar (3).

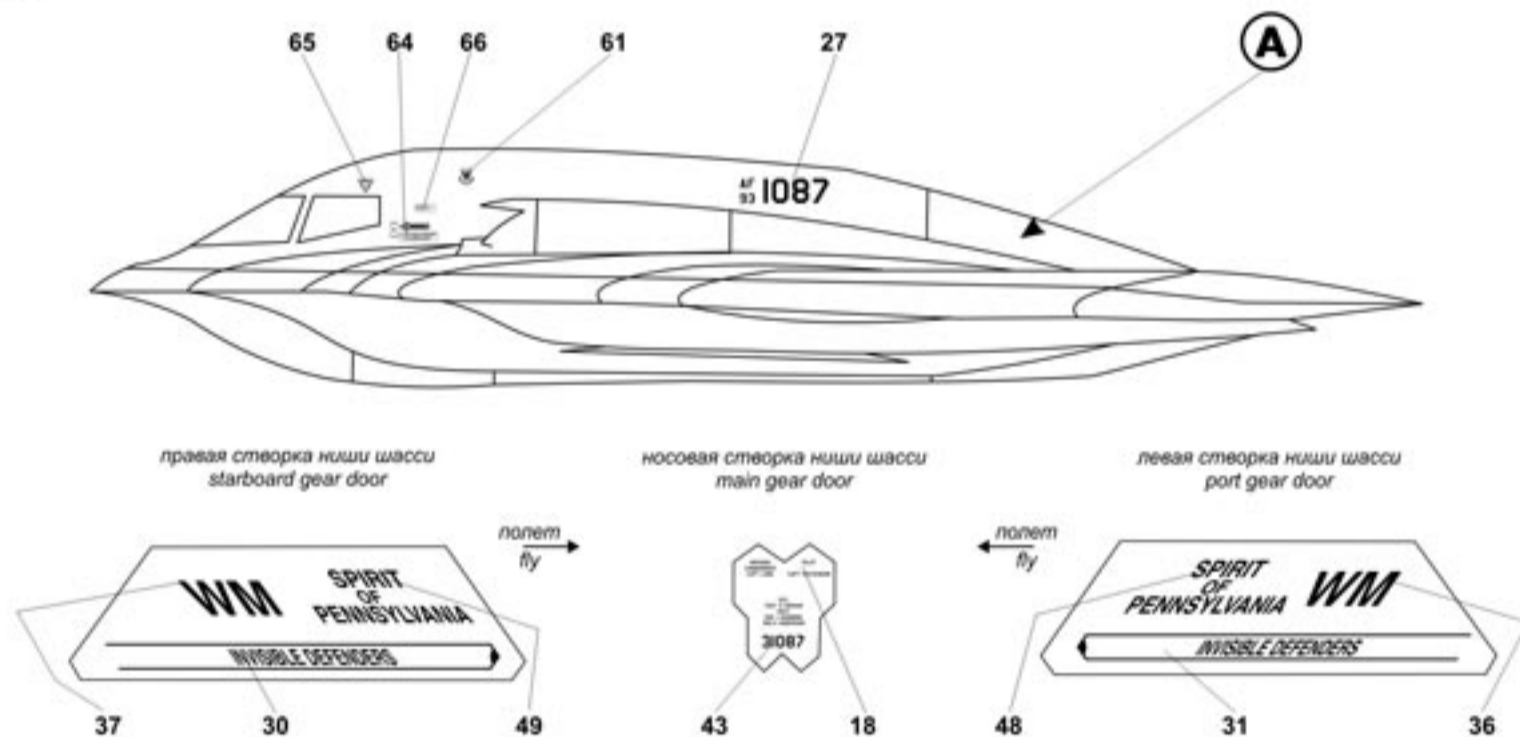

<b>A</b>	Темно-серый Gunship Grey	FS 36081	<b>C</b>	Черный матовый Matt Black	FS 37030	<b>E</b>	Матовый белый Matt White	FS 37886
<b>B</b>	Светло-серый Light Grey	FS 36495	<b>D</b>	Горелый металл Burnt Metal				

Если вы располагаете информацией, могущей помочь в разработке деколей (интересные варианты, особенности окраски, расположение технических надписей) на самолеты, вертолеты и боевую технику, пожалуйста свяжитесь с нами.  
If you have any information, which can help us in our next decal developing (some interesting painting, marking, scheme of stencil and etc from planes, helicopters, tanks or military vehicles) please contact with us.

Если вы заинтересованы в приобретении и распространении наших деколей, пожалуйста свяжитесь с нами.  
If you would like buy or distribute BEGEMOT decals please contact with us.

Please, send your question, request and remarks to address:  
Ждем ваши вопросы, пожелания и замечания. Наш адрес:

Special thanks for E. Hernandez.

**Begemot** ® © Kotev 2005

p.b. 277, Rostov-na-Donu, 344038, Russia  
a/я 277, Ростов - на-Дону, 344038, Россия

e-mail: [begemot@rostov.ru](mailto:begemot@rostov.ru)  
[www.begemotdecals.ru](http://www.begemotdecals.ru)